

ROLINE Digital Signage Stand, Marketing, bis 10 kg, silberfarben

Artikelnummer 17.03.1251
Hersteller ROLINE
Hersteller-Art.-Nr. 17.03.1251

roline
Designed for Professionals

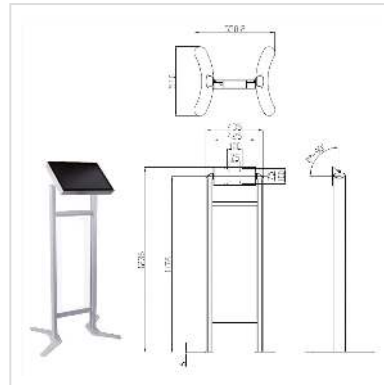
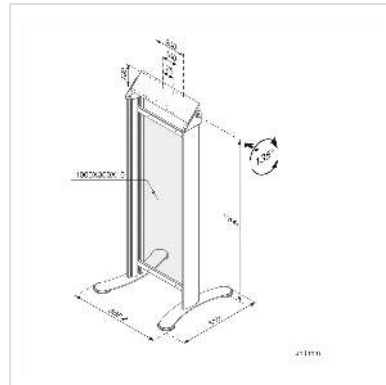

Nutzen Sie diese Digital Signage Stands für die direkte Kommunikation mit Ihren Kunden!

- Zur Befestigung von Bildschirmen mit bis zu VESA 200x100
- Vielfältig nutzbar für die Information und Kommunikation, z.B. am Point of Sales oder Point of Interest:
 - Lassen Sie Informationsfilme auf dem befestigten Monitor laufen (z.B. auf Messen oder in Geschäften)
 - Nutzen Sie Anzeigen für die Orientierung der Besucher (z.B. in Tagungsräumlichkeiten)
 - Zeigen Sie aktuelle Angebote in Ihrem Geschäft
- Hochwertige Qualität
- Zusätzlich nutzbare Werbefläche ca. 380 mm x max. 900 mm (die Höhe ist individuell einstellbar)
- Neigungswinkel verstellbar, kann in gewünschter Stellung fixiert werden
- Geeignet für Indoor-Nutzung
- Auf der Rückseite der Monitorhalterung ist eine Ablagemöglichkeit z.B. für ein Netzteil
- Belastbar bis 10 kg
- Lackierung in dezentem Grau

Technische Daten

Hersteller	ROLINE
Produktgruppe	LCD-Monitorarme
Produkttyp	Monitorständer

Farbe	silberfarben
Maximale Tragkraft	10 kg
Anzahl Drehpunkte	1
Verstellmöglichkeit	Einstellbarer Federspanner
Neigbar	ja
Höhenverstellbar	ja
Anzahl Monitore	1
VESA 100 x 100 mm	ja
VESA 200 x 100 mm	ja
Materialgruppe	Metall
Technische Besonderheiten	Höhe 1200 mm
Höhe	1200 mm
Breite	558 mm
Tiefe	510 mm
Gewicht	12 kg
Verpackungshöhe	170 mm
Verpackungsbreite	290 mm
Verpackungstiefe	1140 mm
Paketgewicht	14.3 kg