

# ROLINE Modulares Arbeitsplatz-System, Gasfederarm, 2 Gelenke

<b>Artikelnummer</b>	17.03.0106
<b>Hersteller</b>	ROLINE
<b>Hersteller-Art.-Nr.</b>	17.03.0106
<b>EAN (Einzelstück)</b>	7611990125036

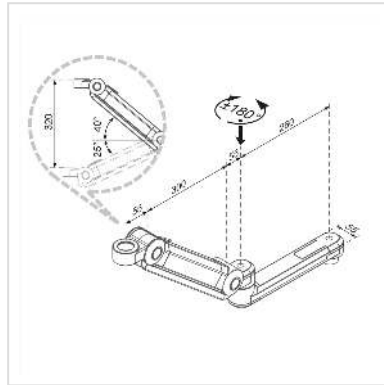

## Modulares Arbeitsplatz-System für Ihre individuellen Ansprüche!

**Das ROLINE Modulare Arbeitsplatz-System bietet flexible Lösungen für Ihre individuellen Ansprüche, einsetzbar z.B. für:**

- Lager & Inventur / Fertigungslinie / Test-Labor / ...
- Finanzabteilung / Logistik / Konferenz-Raum / Rezeption / ...
- Bücherei / Cafeteria / Versuchsraum / ...
- Groß- und Einzelhandel / Öffentliche Bereiche / ...

**Kombinieren Sie nach Bedarf die verschiedenen Elemente des Systems - optimieren Sie Funktionalität, Flexibilität und Leistung**

- Es gibt zwei Grundlinien: Typ Schienenmontage / Typ Wandmontage
- Ideale Lösung für alle üblichen Anwendungsbereiche und verschiedenste Umgebungen
- Sicher und ergonomisch
- Gasfeder-Arme (17.03.0105/06) erleichtern die richtige Höheneinstellung
- Die Arme lassen sich auffalten, um bei Nichtgebrauch Platz zu sparen

## Typ Schienenmontage

- Die Arme für Monitor und Tastatur lassen sich auf der Schiene leicht an den optimalen Platz schieben
- Anpassbar an Benutzerbedürfnisse für Sitz- und Steh-Arbeitsplätze - für eine gesunde Arbeitsumgebung
- Integriertes Kabelmanagement
- Basis dieses Typs ist die Wandschiene (17.03.0102) zusammen mit der Schienenhalterung (17.03.0101); dazu kombiniert man Verlängerungsarme, Monitorträger, Tastaturträger oder kombinierte Monitor-/Tastaturträger sowie weitere Halterungen.

### **Typ Wandmontage**

- Besonders geeignet für enge Platzverhältnisse
- Montieren Sie flexibel die Elemente, wo und wie Sie sie brauchen
- Integriertes Kabelmanagement
- Basis dieses Typs ist die Wandhalterung (17.03.0100); dazu kombiniert man Verlängerungsarme, Monitorträger, Tastaturträger oder kombinierte Monitor-/Tastaturträger sowie weitere Halterungen.

### **Weitere Halterungen**

- Zusätzlich zu den genannten Elementen gibt es weitere Halterungen für PC, Netzteil und Maus

#### **Technische Daten**

Hersteller	ROLINE
Produktgruppe	LCD-Monitorarme
Produkttyp	Modulares Arbeitsplatz-System
Farbe	grau
Verstellmöglichkeit	Gasfeder
Materialgruppe	Metall
Gewicht	3564.1 g
Verpackungshöhe	100 mm
Verpackungsbreite	300 mm
Verpackungstiefe	520 mm
Paketgewicht	4.1 kg