

# brother®

# Etikettendrucker

TD-4000/TD-4100N

## Benutzerhandbuch

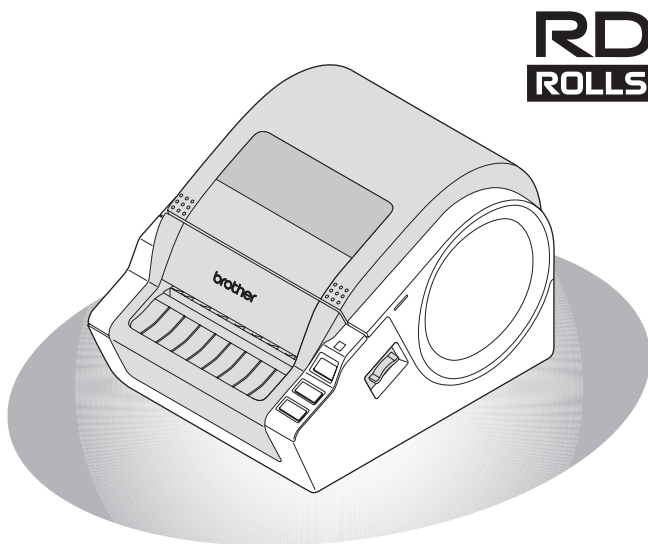

Einführung

TEIL  
1

Erste Schritte

TEIL  
2

Software installieren

TEIL  
3

Referenz

Verwenden Sie das Gerät erst, wenn Sie die Dokumentation gelesen und verstanden haben. Bewahren Sie dieses Handbuch in der Nähe des Druckers auf, damit Sie bei Bedarf immer darauf zugreifen können.

Vielen Dank, dass Sie sich für den Kauf des Brother TD-4000/4100N entschieden haben. In diesem Handbuch werden kurz die Schritte beschrieben, um den Brother TD-4000/4100N zu starten.

Weitere Einzelheiten finden Sie im Software-Handbuch und im Netzwerkhandbuch. Diese Handbücher finden Sie auf der CD-ROM im Ordner „Manuals“.

Wir empfehlen Ihnen, vor der Inbetriebnahme des Brother TD-4000/4100N dieses Handbuch vollständig zu lesen und so aufzubewahren, dass Sie später immer wieder darauf zurückgreifen können.

**Für Benutzer, die Ihre Produkte auf unserer Website registrieren, stellen wir Service und Support bereit. Wir empfehlen Ihnen, diese Gelegenheit wahrzunehmen und sich bei uns zu registrieren. Besuchen Sie uns dazu im Internet unter:**

**Online-Registrierung für Benutzer**  
**<http://register.eu.brother.com/>**

**Webseite des Online-Supports**  
**<http://solutions.brother.com/>**

**HINWEIS:** Wahlweise können Sie auf die oben genannten Websites auch über das Fenster für die Benutzerregistrierung zugreifen, das Sie über die CD-ROM aufrufen können. Wir würden uns über ihre Registrierung freuen.

**Konformitätserklärung**  
**(Nur Europa)**

BROTHER INDUSTRIES, LTD.

15-1, Naeshiro-cho, Mizuho-ku, Nagoya, 467-8561, Japan erklärt, dass dieses Produkt die wesentlichen Anforderungen und andere relevante Bestimmungen aus den Richtlinien 2006/95/EG, 2004/108/EG und 2005/32/EG erfüllt.

Die Konformitätserklärung befindet sich auf unserer Website.

Öffnen Sie dazu die Seite <http://solutions.brother.com>

→ Wählen Sie Ihre Region (z. B. Europe).

→ Wählen Sie Ihr Land.

→ Wählen Sie Ihr Modell.

→ Wählen Sie „Handbücher“.

→ Wählen Sie „Konformitätserklärung“. (\* Wählen Sie ggf. die entsprechende Sprache aus.)

# Inhalt

## **Einführung ..... 1**

Allgemeine Informationen ..... 1

Sicherheitshinweise ..... 3

    Allgemeine Vorsichtsmaßnahmen ..... 6

## **TEIL 1 Erste Schritte ..... 7**

1 TD-4000/4100N auspacken ..... 7

2 Beschreibung der Einzelteile ..... 8

3 LED-Anzeige ..... 9

4 Vorgehensweise zur Erstellung von Etiketten ..... 10

5 Weitere Funktionen ..... 11

    ESC/P-Befehle ..... 11

    P-touch Transfer Express ..... 11

    P-touch Template ..... 11

    Verteiltes Drucken ..... 11

6 Netzanschluss ..... 12

7 RD-Rolle einlegen ..... 13

8 Schnittstellenkabel verwenden ..... 15

    Serielles Kabel ..... 16

## **TEIL 2 Software installieren ..... 17**

1 Software für den TD-4000 installieren ..... 17

2 Software für den TD-4100N installieren ..... 20

3 Software und Druckertreiber deinstallieren ..... 27

    P-touch Editor deinstallieren ..... 27

    Druckertreiber deinstallieren ..... 28

4 Druckereinstellungen drucken ..... 30

    Liste der Vorlagen drucken ..... 31

## **TEIL 3 Referenz ..... 32**

1 Wartung ..... 32

2 Problemlösung ..... 33

3 Technische Daten ..... 37

    Zubehör ..... 38

# Allgemeine Informationen

## ■Hinweise zu diesem Handbuch

Dieses Handbuch wurde unter der Aufsicht der Firma Brother Industries, Ltd. erstellt und veröffentlicht. Es enthält die technischen Angaben und Produktinformationen entsprechend dem aktuellen Stand vor der Drucklegung.

Der Inhalt dieses Handbuchs und die Spezifikationen des Druckers können jederzeit ohne vorherige Ankündigung geändert werden.

Wenn neue Versionen der TD-4000/4100N-Software verfügbar werden, besteht die Möglichkeit, dass die aktualisierten Funktionen in diesem Handbuch nicht behandelt werden. Aus diesem Grund werden Sie eventuell feststellen, dass sich die Software und der Inhalt dieses Handbuchs unterscheiden.

Brother behält sich das Recht vor, Änderungen an den in diesem Dokument enthaltenen Spezifikationen und Materialien ohne vorherige Ankündigung vorzunehmen und weist ausdrücklich jede Verantwortung für Schäden (einschließlich Folgeschäden) zurück, die durch das Vertrauen in die Materialien entstehen. Dies umfasst unter anderem typographische und andere Fehler im Zusammenhang mit der Publikation.

Die Bildchirmdarstellungen in diesem Handbuch weichen u. U. ab, je nachdem welches Betriebssystem oder welchen Drucker Sie verwenden.

© 2010 Brother Industries, Ltd.

## ■Marken und Copyrights

Das Brother-Logo ist eine eingetragene Marke von Brother Industries, Ltd.

Brother ist eine eingetragene Marke von Brother Industries, Ltd.

© 2010 Brother Industries, Ltd. Alle Rechte vorbehalten.

Microsoft, Windows Vista, Windows Server und Windows sind eingetragene Marken der Microsoft Corporation in den USA und/oder anderen Ländern.

QR Code ist eine eingetragene Marke von DENSO WAVE INCORPORATED in JAPAN und anderen Ländern. QR Code Generating Program © 2008 DENSO WAVE INCORPORATED. BarStar Pro Encode Library (DataMatrix, MaxiCode, PDF417, RSS) © 2007 AINIX Corporation. Alle Rechte vorbehalten.

Die Namen anderer Software oder Produkte, die in diesem Dokument verwendet werden, sind Marken oder eingetragene Marken der entsprechenden Unternehmen, die diese Software oder Produkte entwickelt haben.

Jedes Unternehmen, dessen Software-Titel in diesem Handbuch erwähnt wird, verfügt über eine Software-Lizenzvereinbarung, die sich speziell auf diese proprietären Programme und Anwendungen bezieht.

Alle Handels- und Produktnamen von Unternehmen, die auf den Produkten, im Zusammenhang stehenden Dokumenten und anderen Materialien von Brother aufgeführt werden, sind Marken oder eingetragene Marken ihrer entsprechenden Rechtsinhaber.

## ■In diesem Handbuch verwendete Symbole

In diesem Handbuch werden die folgenden Symbole verwendet:

 Dieses Symbol weist auf Informationen oder Anweisungen hin, die befolgt werden sollten. Wenn Sie sie ignorieren, können Verletzungen, Schäden und fehlerhafte Operationen die Folge sein.

 Dieses Symbol weist auf Informationen oder Anweisungen hin, die Ihnen beim besseren Verständnis und einer effektiveren Nutzung des Druckers helfen können.

## ■ Internationale Konformitätserklärung zu ENERGY STAR®

Das internationale ENERGY STAR®-Programm wurde ins Leben gerufen, um die Entwicklung und Verbreitung von energieeffizienten Büroausstattungen zu fördern.

Als ein ENERGY STAR®-Partner hat Brother Industries, Ltd. bestimmt, dass dieses Produkt die von ENERGY STAR® herausgegebenen Richtlinien für die Energieeffizienz erfüllt.





## ■ Anmerkungen zur Open Source-Lizenzvergabe

Dieses Produkt enthält Open-Source Software.







Lesen Sie bitte die Anmerkungen zur Open Source-Lizenzvergabe und die Copyright-Informationen auf der mitgelieferten CD-ROM „X:\\License.txt“ (dabei steht X für Ihren Laufwerksbuchstaben).

# Sicherheitshinweise

Lesen Sie diese Anweisungen sorgfältig durch und vergewissern Sie sich, dass Sie diese auch verstehen. Bewahren Sie sie auf, um später als Referenz darauf zurückgreifen zu können. Befolgen Sie alle Warnungen und Anweisungen, die auf dem Produkt aufgeführt sind.

 <b>WARNUNG</b>	Weist auf Maßnahmen hin, die Unfälle und Verletzungsrisiken vermeiden.
 <b>ACHTUNG</b>	Kennzeichnet Verfahren, die Sie einhalten müssen, um kleinere Verletzungen oder Schäden am Drucker zu vermeiden.

In diesem Handbuch werden die folgenden Symbole im Zusammenhang mit Sicherheit und Vorsichtsmaßnahmen verwendet:











	Aktion ist NICHT zulässig.		Den Drucker NICHT auseinanderbauen.
	Den Drucker KEINER extremen Feuchtigkeit oder Nässe aussetzen.		Einen bestimmten Bereich des Produktes NICHT berühren.
	Obligatorische Maßnahme.		Netzstecker ziehen.
	Warnung vor der Möglichkeit eines Stromschlages.		

## ■Hinweise zur sicheren Verwendung des Druckers

### **WARNUNG**

**Befolgen Sie diese Richtlinien, um Feuer, Schäden, Stromschläge, Störungen oder Verletzungsrisiken zu vermeiden.**

#### ■Drucker

- |   |  |
|---|--|
| <ul style="list-style-type: none"> <li> Bei einem Gewitter den Netzstecker sofort aus der Steckdose ziehen und das Gerät nicht mehr verwenden. Durch Blitzeinschlag besteht ein geringes Risiko eines Stromschlages.</li> <li> Die Metallteile in der Nähe des Druckkopfes nicht berühren. Während der Benutzung wird der Druckkopf sehr heiß und bleibt es auch kurz nach der Benutzung. Nicht direkt mit der Hand berühren.</li> <li> Plastiktaschen werden zum Verpacken des Druckers eingesetzt. Diese Taschen nicht in der Nähe von Kindern oder Säuglingen aufbewahren, um der Gefahr von Erstickung vorzubeugen.</li> <li> Wenn Sie einen unnatürlichen Geruch, Wärmebildung, Verfärbung, Verformung oder etwas anderes während des Betriebs oder der Lagerung des Druckers feststellen, ziehen Sie sofort den Netzstecker aus der Steckdose.</li> </ul> | <ul style="list-style-type: none"> <li> Den Drucker nicht auseinanderbauen. Zur Inspektion, Einstellung und Reparatur des Druckers wenden Sie sich bitte an den Brother Vertriebspartner, bei dem Sie den Drucker gekauft haben.</li> <li> Um Schäden zu vermeiden, den Drucker nicht fallen lassen oder starken Erschütterungen aussetzen.</li> <li> Den Drucker nicht an der RD-Rollenfachabdeckung halten oder hochheben. Dadurch könnte sich die Abdeckung lösen und der Drucker herunterfallen und beschädigt werden.</li> <li> Darauf achten, dass der Drucker nicht nass wird.</li> <li> Die Steckdose sollte sich in der Nähe des Druckers befinden und leicht zugänglich sein.</li> <li> Die Schneideeinheit nicht berühren. Es besteht die Gefahr von Verletzungen.</li> </ul> |
|---|--|

## ⚠️ **WARNUNG**

- ⊘ Den Drucker nicht mit nur einer Hand halten. Der Drucker könnte Ihnen aus der Hand rutschen.
- ❗ Den Drucker nicht auseinanderbauen und darauf achten, dass er nicht nass wird. Sonst besteht die Gefahr von Feuer und Stromschlägen.
- ❗ Zum Säubern des Druckers nicht Verdünnern, Benzol, Alkohol oder andere organische Lösungsmittel verwenden. Sonst könnte die Oberfläche des Druckers beschädigt werden. Den Drucker mit einem weichen, trockenen Tuch säubern.
- ❗ Keine schweren oder mit Wasser gefüllte Gegenstände auf den Drucker stellen.
- ❗ Wenn Wasser oder Fremdkörper in das Innere des Druckers gelangen, ziehen Sie den Netzstecker aus der Steckdose ziehen und wenden Sie sich an den Brother Vertriebspartner, bei dem Sie den Drucker gekauft haben. Wenn Sie den Drucker trotzdem weiter benutzen, kann er beschädigt werden, und es besteht die Gefahr von Verletzungen.

**Befolgen Sie diese Richtlinien, um Feuer, Schäden, Stromschläge, Störungen oder Verletzungsrisiken zu vermeiden.**

### ■ Netzkabel

- ⊘ Der Drucker darf nur an eine den Richtlinien entsprechende Steckdose (220–240 V AC) angeschlossen werden.
- ❗ Verwenden Sie nur das Netzkabel aus dem Lieferumfang des Druckers.
- ⊘ Das Netzkabel oder den Netzstecker nicht mit nassen Händen berühren.
- ⊘ Die Steckdose nicht durch den Anschluss zu vieler Geräte überlasten. Das Netzkabel nicht an eine beschädigte Steckdose anschließen.
- ⊘ Das Netzkabel nicht zerschneiden, beschädigen oder ändern. Darauf achten, dass keine schweren Gegenstände auf dem Netzkabel stehen.
- ⊘ Das Netzkabel nicht benutzen, wenn es beschädigt ist.
- ❗ Darauf achten, dass der Netzstecker vollständig und fest in der Steckdose sitzt. Keine Steckdose mit lockeren Kontakten verwenden.
- ❗ Immer das Netzkabel festhalten, wenn der Netzstecker aus der Steckdose gezogen wird. Nicht am Netzkabel ziehen. Die Drähte im Netzkabel könnten sonst beschädigt werden.

## ⚠️ **ACHTUNG**

**Befolgen Sie diese Richtlinien, um kleinere Verletzungen und Schäden am Drucker zu vermeiden.**

### ■ Drucker

- ❗ Den Drucker nicht direktem Sonnenlicht aussetzen und nicht in der Nähe von Heizöfen bzw. anderen Wärmequellen oder in Räumen mit extrem hohen bzw. niedrigen Temperaturen, hoher Luftfeuchtigkeit oder hohem Staubaufkommen verwenden. Störungen am Drucker könnten die Folge sein.

### ■ Netzkabel

- ⊘ Wenn der Drucker über einen längeren Zeitraum nicht verwendet wird, den Netzstecker aus der Steckdose ziehen.

**⚠ ACHTUNG****■ Schneideeinheit**

- ⊘ Die Klinge der Schneideeinheit nicht berühren.
- ⊘ Die RD-Rollenfachabdeckung nicht öffnen, während die Schneideeinheit in Betrieb ist.

**■ Installation/Lagerung**

- ⓘ Den Drucker auf eine ebene, stabile Oberfläche, z. B. einen Tisch, stellen.
- ⊘ Keine schweren Gegenstände auf dem Drucker abstellen.

**■ RD-Rollen**

- ⓘ Lassen Sie die RD-Rolle nicht fallen.
- ⓘ RD-Etiketten bestehen aus Thermopapier. Farbe und Schrift der Etiketten verblassen bei Sonneneinstrahlung und Wärmeeinwirkung. RD-Etiketten nicht für den Außeneinsatz verwenden, wenn Widerstandsfähigkeit wichtig ist.
- ⓘ Je nach Ort, Material oder Umgebungsbedingungen kann sich das Etikett eventuell ablösen oder nicht mehr entfernt werden. Die Etikettenfarbe kann sich verändern oder auf andere Objekte abfärben.  
Bevor Sie das Etikett anbringen, prüfen Sie die Umgebungsbedingungen und den Untergrund des Materials. Testen Sie das Etikett, indem Sie ein kleines Stück auf einer unproblematischen Stelle der beabsichtigten Oberfläche kleben.



# Allgemeine Vorsichtsmaßnahmen

## ■ Drucker

- Beim Drucker handelt es sich um ein Präzisionsgerät. Den Drucker nicht fallen lassen oder Gewalt darauf anwenden.
- Den Drucker nicht an der RD-Rollenfachabdeckung hochheben. Dadurch könnte sich die Abdeckung lösen und der Drucker herunterfallen und beschädigt werden.
- Es kann zu Betriebsstörungen kommen, wenn das Gerät in der Nähe eines Fernsehers, Radios usw. aufgestellt wird. Den Drucker nicht in der Nähe anderer Geräte verwenden, die elektromagnetische Störungen verursachen.
- Stecken Sie keine Fremdkörper in den Ausgabeschlitz, den seriellen Anschluss oder den USB-Anschluss. Stellen Sie keine Gegenstände vor den Ausgabeschlitz, die die Etikettenausgabe blockieren könnten.
- Verwenden Sie nur das mit dem Drucker gelieferte USB-Kabel.
- Versuchen Sie nicht, bei geöffneter RD-Rollenfachabdeckung zu drucken.

## ■ Netzkabel

- Den Drucker in der Nähe einer leicht zugänglichen Steckdose aufstellen. Im Notfall den Netzstecker aus der Steckdose ziehen, um die Stromversorgung komplett zu trennen.

## ■ RD-Rollen

- Nur Originalzubehör und Originalverbrauchsmaterialien von Brother verwenden (mit dem  Zeichen).
- Wenn die Etiketten auf eine feuchte, verschmutzte oder ölige Oberfläche geklebt werden, können sie sich leicht lösen. Bevor Sie das Etikett ankleben, säubern Sie die Oberfläche, auf die das Etikett geklebt werden soll.
- RD-Etiketten bestehen aus Thermopapier. Durch Sonneneinstrahlung, Wind und Regen können die Etiketten verblassen und sich ablösen.
- Die RD-Rolle nicht direktem Sonnenlicht, hohen Temperaturen, hoher Luftfeuchtigkeit oder Staub aussetzen. An einem kühlen, dunklen Platz aufbewahren. Die RD-Rollen direkt nach dem Öffnen der Verpackung verbrauchen.
- Wenn Sie die bedruckte Oberfläche des Etiketts mit den Fingernägeln oder metallischen Objekten abkratzen oder die bedruckte Oberfläche mit feuchten Händen (Wasser, Schweiß, Hautcreme) berühren, kann es zu Farbveränderungen oder Ausbleichen kommen.
- Etiketten nicht auf Personen, Tiere oder Pflanzen kleben. Darüber hinaus dürfen Etiketten nicht ohne vorherige Genehmigung auf öffentliches oder privates Eigentum geklebt werden.
- Das letzte Etikett einer RD-Rolle wird möglicherweise nicht korrekt gedruckt. Aus diesem Grund enthält die Rolle mehr Etiketten als auf der Verpackung angegeben.
- Wenn ein Etikett entfernt wird, nachdem es auf eine Oberfläche geklebt wurde, bleibt u. U. ein Teil des Etiketts haften.
- Einige RD-Etikettenrollen verwenden permanent haftende Klebstoffe. Diese Etiketten lassen sich nach dem Aufkleben nicht mehr leicht entfernen.
- Wenn die Rolle nicht mehr richtig läuft, spannen Sie die RD-Rolle und richten Sie beide Seiten neu aus, um die RD-Rolle in ihre ursprüngliche Form zu bringen, bevor Sie sie in den Drucker einlegen.

## ■ CD-ROM und Software

- Darauf achten, dass die CD-ROM nicht zerkratzt wird. Die CD-ROM nicht in Räumen mit sehr hohen oder sehr niedrigen Temperaturen aufbewahren.
- Keine schweren Gegenstände auf die CD-ROM stellen oder diese verbiegen.
- Die Software auf der CD-ROM ist nur für die Verwendung mit diesem Drucker vorgesehen. Einzelheiten finden Sie in der Lizenzvereinbarung auf dieser CD-ROM. Diese Software darf auf mehreren Computern installiert werden, z. B. für den Einsatz in einem Büro usw.

# 1 TD-4000/4100N auspacken

Überprüfen Sie vor der Inbetriebnahme des Druckers, ob die folgenden Einzelteile im Lieferumfang enthalten sind. Bei fehlenden oder beschädigten Teilen wenden Sie sich bitte an den Brother Vertriebspartner, bei dem Sie den Drucker gekauft haben.

## TD-4000/4100N

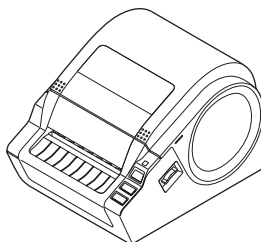

### USB-Kabel

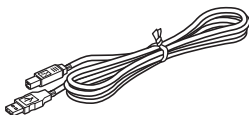

### Benutzerhandbuch

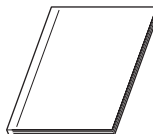

### CD-ROM



### Netz Kabel

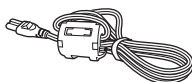

Je nachdem, in welchem Land Sie sich befinden, unterscheidet sich der Stecker.

### RD-Rolle (Starter-Rolle)



Zum Lieferumfang des Brother TD-4000/4100N gehören zwei Starter-Etikettenrollen:

- Endlos-Etiketten (102 mm, 2 m).
- Einzel-Etiketten (51 × 26 mm, 60 Etiketten).

## 2 Beschreibung der Einzelteile

### ■ Vorderseite

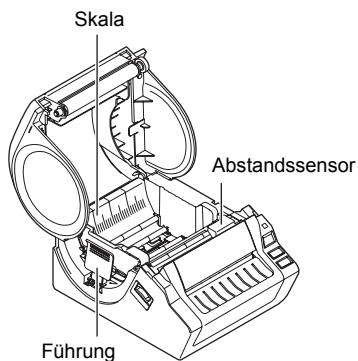
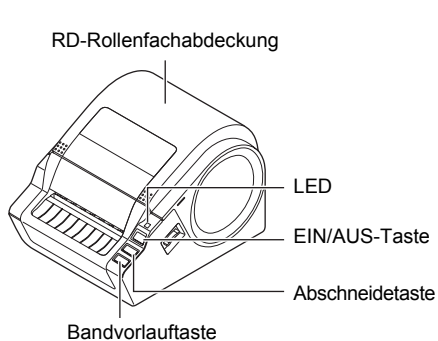

### ■ Rückseite

<TD-4000>

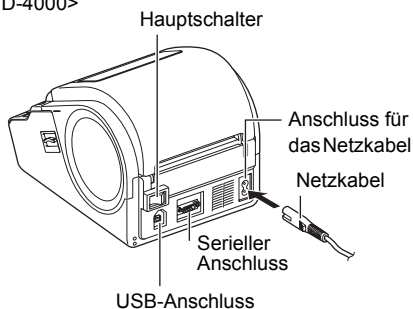



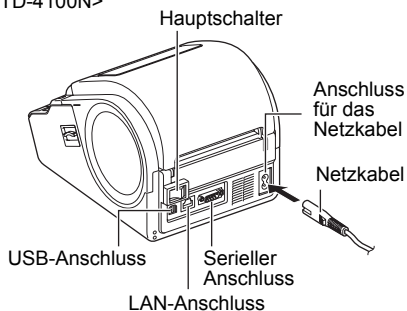



<TD-4100N>



## 3 LED-Anzeige

Die LED auf dem Brother TD-4000/4100N zeigt den aktuellen Betriebsstatus an.

LED	Status
Leuchtet nicht 	Der Drucker ist ausgeschaltet.
Grüne LED leuchtet 	Der Drucker ist eingeschaltet.
Grüne LED blinkt 	Der Drucker empfängt Daten vom PC.
Orangefarbene LED leuchtet 	Die Abdeckung für das RD-Rollenfach ist geöffnet. (Schließen Sie die Abdeckung für das RD-Rollenfach ordnungsgemäß.)
Orangefarbene LED blinkt 	Der Drucker kühlt sich ab. (Der Drucker wartet darauf, dass die Temperatur des Druckkopfes fällt, und setzt dann den Druck fort.)
Rote LED leuchtet 	Bei der Firmware-Aktualisierung ist ein Fehler aufgetreten. (Wiederholen Sie das Aktualisierungsverfahren der Firmware.)
Rote LED blinkt 	Meldet einen der folgenden Fehler: <ul style="list-style-type: none"> <li>• Etikettensensorfehler (das Ende der RD-Rolle wurde erreicht oder Etikettenstau).</li> <li>• Eine falsche RD-Rolle wurde installiert.</li> <li>• Übertragungsfehler.</li> </ul>

## 4 Vorgehensweise zur Erstellung von Etiketten

Sie können Etiketten mit P-touch Editor erstellen. Einzelheiten finden Sie im → Software-Handbuch auf der CD-ROM.  
Befolgen Sie die nachfolgend beschriebenen Schritte, um die Etiketten vorzubereiten.

- 1** Schließen Sie den Drucker an eine Stromquelle an.  
Einzelheiten finden Sie in „Netzanschluss“ auf Seite 12.

- 2** Installieren Sie die Software.  
Installieren Sie den Druckertreiber, um den TD-4000/4100N vom PC aus zu benutzen. Installieren Sie außerdem die Software für den Etikettenentwurf. Beim TD-4000 lesen Sie „Software für den TD-4000 installieren“ auf Seite 17. Beim TD-4100N lesen Sie „Software für den TD-4100N installieren“ auf Seite 20.

- 3** Legen Sie die Papier- oder Etikettengröße fest.  
Über die Druckereigenschaften können Sie die Etikettenbreite und -länge sowie die Etikettenabstände festlegen.  
Einzelheiten finden Sie im Software-Handbuch auf der CD-ROM.

- 4** Drucken Sie die Etiketten.
  - Drucken über P-touch Editor:  
Starten Sie P-touch Editor, um Etiketten zu erstellen.
  - Drucken aus anderen Anwendungen:  
Wählen Sie [Datei] - [Drucken]. (Das Druckverfahren unterscheidet sich möglicherweise je nach verwendeter Anwendung.)
 Einzelheiten finden Sie im Software-Handbuch auf der CD-ROM.

## 5 Weitere Funktionen

### ESC/P-Befehle

Im Drucker sind Schriften und verschiedene Barcodes gespeichert, die über entsprechende Befehle ausgedruckt werden können. Bei den verwendbaren Befehlen handelt es sich um proprietäre Brother TD-Befehle, die auf ESC/P basieren. Sie können die neueste Version des Kommando-Tools von der folgenden Website herunterladen: <http://solutions.brother.com>

Wählen Sie Ihre Region (z. B. Europe), Ihr Land, Ihr Modell und die Downloads für Ihr Modell.

### P-touch Transfer Express

Mit Hilfe des P-touch Transfer Express können Sie Etikettenvorlagen bequem über USB auf den TD-4000/4100N übertragen.

Nachdem die Etikettenvorlage vom Administrator erstellt wurde, kann sie zusammen mit P-touch Transfer Express an andere Benutzer verteilt werden.

Der Benutzer kann anschließend mit P-touch Transfer Express die Etikettenvorlage auf den TD-4000/4100N übertragen.

Einzelheiten finden Sie im „Software-Handbuch“, das sich auf der CD-ROM im Ordner „Manuals“ befindet.

### P-touch Template

Wenn Sie den Befehl „P-touch Template“ an den TD-4000/4100N senden, können Sie von einem Hostgerät Auswahl und Ausdruck der übertragenen Vorlagen steuern.

Folgende Arten von Hostgeräten werden unterstützt.

- Geräte zum Messen und Wiegen
- Medizinische Messgeräte
- Barcode-Lesegeräte

Wenn an den Drucker ein Barcode-Lesegerät angeschlossen ist, lassen sich Etiketten und Barcodes einfach durch Scannen von Barcodes drucken.

Sie können die neueste Version des Kommando-Tools von der folgenden Website herunterladen: <http://solutions.brother.com>

Wählen Sie Ihre Region (z. B. Europe), Ihr Land, Ihr Modell und die Downloads für Ihr Modell.

### Verteiltes Drucken

Wenn sehr viele Etiketten gedruckt werden sollen, kann der Druckvorgang auf mehrere Drucker verteilt werden.

Da der Druck auf mehreren Druckern gleichzeitig erfolgt, lässt sich damit die Gesamtdruckzeit verringern.

Einzelheiten finden Sie im „Software-Handbuch“, das sich auf der CD-ROM im Ordner „Manuals“ befindet.

## 6 Netzanschluss

- ⚠ • Vergewissern Sie sich, bevor Sie das Netzkabel in die Steckdose stecken, dass es sich um eine Steckdose mit 220–240 V (Wechselstrom) handelt.
- Schließen Sie den TD-4000/4100N erst an den Computer an, wenn Sie während der Installation des Druckertreibers dazu aufgefordert werden.
- Ziehen Sie den Stecker aus der Steckdose, wenn Sie nicht mehr mit dem TD-4000/4100N arbeiten.
- Wenn Sie den Drucker von der Stromversorgung trennen, ziehen Sie nicht am Stromkabel. Die Drähte im Stromkabel könnten sonst beschädigt werden.

- 1** Vergewissern Sie sich, dass das Gerät am Hauptschalter ausgeschaltet ist.

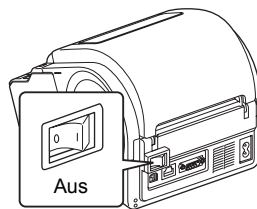

- 2** Schließen Sie das Netzkabel an den TD-4000/4100N an.

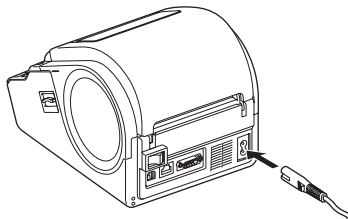

- 3** Verbinden Sie das Netzkabel mit einer Steckdose.

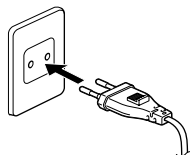

Der Netzstecker variiert von Land zu Land

- 4** Schalten Sie den Drucker am Hauptschalter ein.

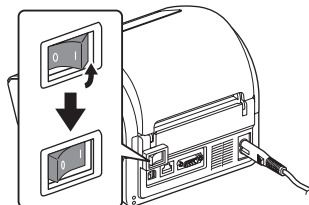

## 7 RD-Rolle einlegen

- 1** Halten Sie die EIN/AUS-Taste (⏻) gedrückt, um den TD-4000/4100N auszuschalten. Ziehen Sie den linken und rechten Hebel des TD-4000/4100N, die sich unter der Abdeckung des RD-Rollenfachs befinden, nach oben und öffnen Sie die Abdeckung des RD-Rollenfachs.

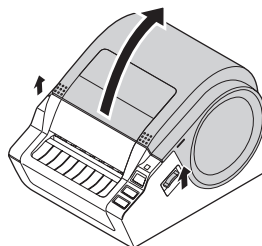

- 2** Drücken Sie den grünen Hebel und schieben Sie die Führung an die äußerste linke Position.

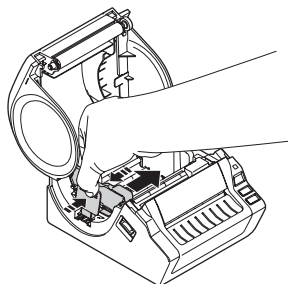

- 3** Legen Sie eine RD-Rolle so ein, dass die Etiketten nach unten weisen, und schieben Sie das Ende der Rolle unter den Abstandssensor (Mediensensor).

⚠ Wenn das RD-Rollenende nicht unter dem Spalt des Abstandssensors durchgeführt wurde, kann der TD-4000/4100N möglicherweise das Medium nicht richtig erkennen.

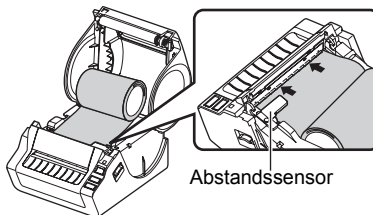

- 4** Legen Sie eine Rolle in das Rollenfach ein und schieben Sie sie an die äußerste rechte Position. Passen Sie die Rollenführung an die Breite der RD-Rolle an.

⚠ Wenn Sie die RD-Rolle nicht korrekt einlegen, werden die Etiketten nicht auf der richtigen Seite bedruckt.

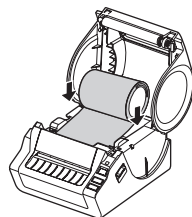



- 5** Positionieren Sie das RD-Rollenende direkt unterhalb der schwarzen Kunststoff-Schutzvorrichtung der Schneideeinheit.

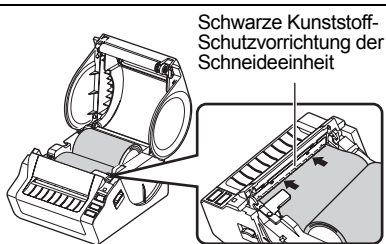

- 6** Schließen Sie die RD-Rollenfachabdeckung.

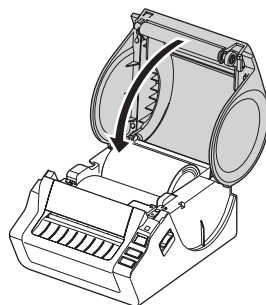

- 7** Halten Sie die EIN/AUS-Taste (⏻) gedrückt, um den TD-4000/4100N einzuschalten.

### ■ Einzel-Etiketten

- 8** Drücken Sie die Bandvorlauftaste.  
Der Drucker transportiert das Etikett an die korrekte Startposition.  
Der Drucker ist nun startbereit.

### ■ Endlos-Etiketten

- 8** Drücken Sie zweimal die Bandvorlauftaste und anschließend die Abschneidetaste.  
Der Drucker zieht das Etikett an der korrekten Startposition ein.  
Der Drucker ist nun druckbereit.

-  Wenn das Medium nicht korrekt eingezogen wird, schneiden Sie etwas vom Medium ab, so dass die Kante gerade ist. Wiederholen Sie dann das Verfahren zum Etiketteneinzug.

## 8 Schnittstellenkabel verwenden

Das serielle RS-232C- und das Netzkabel gehören nicht zum Lieferumfang des Druckers.

Verwenden Sie ein geeignetes Kabel für die Schnittstelle.

- USB-Kabel  
Verwenden Sie das Schnittstellenkabel aus dem Lieferumfang.
- Serielles RS-232C-Kabel  
Verwenden Sie keine Schnittstellenkabel, die länger als 2 m sind.  
Einzelheiten finden Sie auf Seite 16.
- Netzkabel (TD-4100N)  
Verwenden Sie ein direktes Twisted-Pair-Kabel der Kategorie 5 oder höher für 10BASE-T- oder 100BASE-TX-Fast-Ethernet-Netzwerke.

### Wichtig!

Die Verwendung des USB-Schnittstellenkabels aus dem Lieferumfang ist wichtig, um die Einhaltung der EMV-Grenzwerte (elektromagnetische Verträglichkeit) sicherzustellen.

Für die serielle Schnittstelle und den Netzwerkanschluss sollten Sie geschirmte Schnittstellenkabel verwenden, um die Einhaltung der EMV-Grenzwerte sicherzustellen.

Änderungen, die nicht ausdrücklich von Brother Industries, Ltd. genehmigt wurden, können die Leistung und Druckqualität beeinträchtigen und werden von der begrenzten Garantie nicht abgedeckt.

- ⚠ • Vorsicht bei der LAN-Verbindung  
Schließen Sie den Drucker nur an eine LAN-Verbindung an, die gegen Überspannungen geschützt ist.
- Vorsicht bei der RS-232C-Verbindung  
Der serielle RS-232C-Anschluss dieses Druckers ist kein LPS-Anschluss (Limited Power Source).

## Serielles Kabel

In der folgenden Tabelle ist die Pinbelegung des seriellen Datenkabels (RS-232C-Kabel), das mit diesem Drucker verwendet werden kann, dargestellt. Sie erhalten dieses Kabel im Fachhandel. Verwenden Sie kein Kabel, das länger als 2 Meter ist.

Brother TD-Anschluss  
(D-Sub-Buchse, Befestigungsschraube #4-40 (UNC))

PC-Anschluss  
(D-Sub9P-Buchse)

Signalname	Pinnummer	Pinbelegung	Pinnummer	Signalname
DCD	1		1	DCD
RXD	2		2	RXD
TXD	3		3	TXD
DTR	4		4	DTR
GND	5		5	GND
DSR	6		6	DSR
RTS	7		7	RTS
CTS	8		8	CTS
RI	9		9	RI

- ⚠ • Es ist nicht möglich, gleichzeitig ein RS-232C- und ein USB-Kabel an den Drucker anzuschließen.
- Der serielle RS-232C-Anschluss dieses Druckers ist kein LPS-Anschluss (Limited Power Source).

# 1 Software für den TD-4000 installieren

Der Ablauf der Softwareinstallation hängt davon ab, welches Betriebssystem sich auf Ihrem Computer befindet.

Das Installationsverfahren kann ohne vorherige Ankündigung geändert werden.

- ⓘ Beachten Sie: Sie dürfen den Drucker erst dann an den Computer anschließen, wenn Sie dazu aufgefordert werden.

In diesem Abschnitt wird beschrieben, wie Sie P-touch Editor 5.0, den Druckertreiber und das Software-Handbuch im Rahmen der Standard-Installation installieren. Beim Folgenden handelt es sich um einen Screenshot für Windows Vista® oder Windows® 7.

## 1 Starten Sie den Computer und legen Sie die CD-ROM in das CD-ROM-Laufwerk ein.

- 📄 Wenn die CD-ROM nicht automatisch gestartet wird, öffnen Sie das CD-ROM-Laufwerk im Explorer und doppelklicken Sie auf „Setup.exe“.

## 2 Klicken Sie auf [Standard-Installation].

- 📄 Kurzbeschreibung der Installationsoptionen:

### 1 Standard-Installation

P-touch Editor 5.0, Druckertreiber und Software-Handbuch (PDF).

### 2 Benutzerdefinierte Installation

P-touch Editor 5.0, Druckertreiber und das Software-Handbuch (PDF) können getrennt voneinander installiert werden.

### 3 Benutzerhandbuch anzeigen

Software-Handbuch (PDF) (PDF-Reader-Software ist erforderlich).

### 4 Adobe Reader herunterladen

Ein Link auf eine Download-Seite für Adobe® Reader® wird angezeigt.



## 3 Lesen Sie die Lizenzvereinbarung und klicken Sie auf [Ja], wenn Sie den Vertragsbedingungen zustimmen.

## 4 Befolgen Sie die Anweisungen auf dem Bildschirm, um die Standard-Installation abzuschließen.

**5** Aktivieren Sie die Kontrollkästchen der Add-In-Programme, die installiert werden sollen und klicken Sie auf [Weiter]. Mit Hilfe der Add-In-Funktion können Sie bequem Text aus diesen Anwendungen in Ihre Etikettenlayouts integrieren.

- ! Vergewissern Sie sich, dass Sie alle Microsoft® Office-Anwendungen geschlossen haben.
- 📎 Einzelheiten zu den Add-Ins finden Sie im „Software-Handbuch“ (PDF).

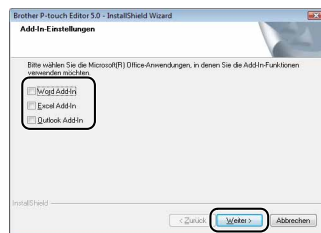

**6** Klicken Sie auf [Weiter] und folgen Sie den Anweisungen auf dem Bildschirm, um den Druckertreiber zu installieren. Wenn Sie dazu aufgefordert werden, schließen Sie den Drucker an den Computer an, um die Treiberinstallation abzuschließen.

- ! • Bei der USB-Installation müssen Sie beachten, dass Sie den Drucker erst dann an den Computer anschließen, wenn Sie dazu aufgefordert werden.
- Bevor Sie das USB-Kabel anschließen, entfernen Sie den Gefahrenaufkleber, der am USB-Anschluss des Druckers befestigt ist.

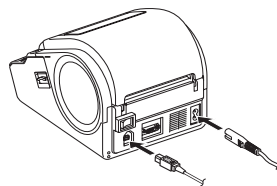

**7** Wählen Sie die Registrierungsmethode und klicken Sie auf [Weiter].

- Wenn Sie „Ja, die Seite anzeigen“ auswählen, wird die Internetseite für die Online-Registrierung angezeigt, bevor Sie die Installation abschließen (empfohlene Methode).
- Wenn Sie „Nein, die Seite nicht anzeigen“ auswählen, wird die Installation fortgesetzt.

**8** Wenn Sie aufgefordert werden, die optionalen Tools herunterzuladen, nehmen Sie Ihre Auswahl vor und klicken Sie auf [Weiter].

- Wenn Sie „Ja, die Seite anzeigen“ auswählen, wird die Internetseite des Brother Solutions Center angezeigt, bevor Sie die Installation abschließen (empfohlene Methode). Wählen Sie Ihre Region (z. B. Europe), Ihr Land, Ihr Modell und die Downloads für Ihr Modell.
- Wenn Sie „Nein, die Seite nicht anzeigen“ auswählen, wird die Installation fortgesetzt.
- 📎 Wenn Sie die optionalen Tools zu einem späteren Zeitpunkt herunterladen möchten, finden Sie diese auf der folgenden Website: <http://solutions.brother.com> Wählen Sie Ihre Region (z. B. Europe), Ihr Land, Ihr Modell und die Downloads für Ihr Modell.

**9** Klicken Sie auf [Fertig stellen].

Die Software-Installation ist damit abgeschlossen.

- 📎 Wenn Sie aufgefordert werden, den Computer neu zu starten, wählen Sie „Neustart“ und klicken Sie auf [Fertig stellen].

**10** Starten Sie die Software.

Klicken Sie auf [Start] - [Alle Programme (Programme)] - [Brother P-touch] - [P-touch Editor 5.0], um P-touch Editor zu starten.



Einzelheiten zur Software finden Sie im Software-Handbuch (PDF).

Sie finden das Software-Handbuch (PDF), indem Sie auf [Start] - [Alle Programme (Programme)] - [Brother P-touch] - [Manuals] - [TD-4000] - [Software-Handbuch] klicken.

## 2 Software für den TD-4100N installieren

Der Ablauf der Softwareinstallation hängt davon ab, welches Betriebssystem sich auf Ihrem Computer befindet.

Das Installationsverfahren kann ohne vorherige Ankündigung geändert werden.

- ⚠ **Beachten Sie:** Wenn Sie das USB-Kabel verwenden, schließen Sie den Drucker erst dann an den Computer an, wenn Sie dazu aufgefordert werden.

In diesem Abschnitt wird beschrieben, wie Sie P-touch Editor 5.0, den Druckertreiber, das Software-Handbuch und das Netzwerkhandbuch mit der Standardinstallationsoption installieren.

Beim Folgenden handelt es sich um einen Screenshot für Windows Vista® oder Windows® 7.

### 1 Starten Sie den Computer und legen Sie die CD-ROM in das CD-ROM-Laufwerk ein.

- 📎 Wenn die CD-ROM nicht automatisch gestartet wird, öffnen Sie das CD-ROM-Laufwerk im Explorer und doppelklicken Sie auf „Setup.exe“.

### 2 Klicken Sie auf [Standard-Installation].

- 📎 Kurzbeschreibung der Installationsoptionen:

#### 1 Standard-Installation

P-touch Editor 5.0, Druckertreiber, Software-Handbuch (PDF) und Netzwerkhandbuch (PDF).

#### 2 Benutzerdefinierte Installation

P-touch Editor 5.0, Druckertreiber, Software-Handbuch (PDF) und Netzwerkhandbuch (PDF) können getrennt voneinander installiert werden.

#### 3 Utility-Installation

BRAdmin Light.

#### 4 Benutzerhandbuch

Software-Handbuch (PDF), Netzwerkhandbuch (PDF) und ein Link auf die Download-Seite für Adobe® Reader®.



### 3 Lesen Sie die Lizenzvereinbarung und klicken Sie auf [Ja], wenn Sie den Vertragsbedingungen zustimmen.

### 4 Befolgen Sie die Anweisungen auf dem Bildschirm, um die Standard-Installation abzuschließen.

- 5** Aktivieren Sie die Kontrollkästchen der Add-In-Programme, die installiert werden sollen und klicken Sie auf [Weiter].

Mit Hilfe der Add-In-Funktion können Sie bequem Text aus diesen Anwendungen in Ihre Etikettenlayouts integrieren.

- ⚠ Vergewissern Sie sich, dass Sie alle Microsoft® Office-Anwendungen geschlossen haben.

📄 Einzelheiten zu den Add-Ins finden Sie im „Software-Handbuch“ (PDF).

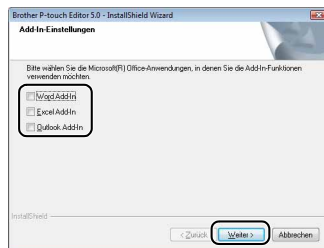

- 6** Wählen Sie die Anschlussmethode und klicken Sie auf [Weiter].

📄 Anschlussmethode:

**1 Lokaler Drucker mit USB-Kabel**

Siehe „Benutzer, die das USB-Kabel verwenden“ auf Seite 22.

**2 Brother Peer-to-Peer Netzwerkdrucker**

Vergewissern Sie sich, dass das LAN-Kabel am Drucker angeschlossen ist. Siehe „Benutzer, die das Netzwerkkabel verwenden“ auf Seite 23.

**3 Über das Netzwerk gemeinsam benutzter Drucker**

Vergewissern Sie sich, dass das LAN-Kabel am Drucker angeschlossen ist. Siehe „Benutzer eines Netzwerkdrucker“ auf Seite 24.





## ■ Benutzer, die das USB-Kabel verwenden

**7** Folgen Sie den Anweisungen auf dem Bildschirm, um den Druckertreiber zu installieren. Wenn dieses Dialogfeld angezeigt wird, vergewissern Sie sich, dass der Drucker eingeschaltet ist. Wenn Sie dazu aufgefordert werden, schließen Sie das USB-Kabel an den Computer und anschließend an den Drucker an, um die Installation des Druckertreibers abzuschließen.

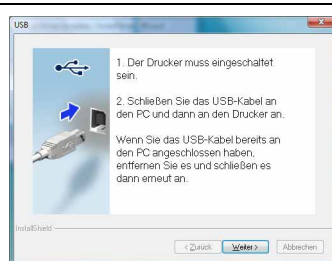

- ❗ • Sie dürfen den Drucker erst dann an den Computer anschließen, wenn Sie dazu aufgefordert werden.
- Bevor Sie das USB-Kabel anschließen, entfernen Sie den Gefahrenaufkleber, der am USB-Anschluss des Druckers befestigt ist.

**8** Wählen Sie die Registrierungsmethode und klicken Sie auf [Weiter].

- Wenn Sie „Ja, die Seite anzeigen“ auswählen, wird die Internetseite für die Online-Registrierung angezeigt, bevor Sie die Installation abschließen (empfohlene Methode).
- Wenn Sie „Nein, die Seite nicht anzeigen“ auswählen, wird die Installation fortgesetzt.

**9** Wenn Sie aufgefordert werden, die optionalen Tools herunterzuladen, nehmen Sie Ihre Auswahl vor und klicken Sie auf [Weiter].

- Wenn Sie „Ja, die Seite anzeigen“ auswählen, wird die Internetseite des Brother Solutions Center angezeigt, bevor Sie die Installation abschließen (empfohlene Methode).  
Wählen Sie Ihre Region (z. B. Europe), Ihr Land, Ihr Modell und die Downloads für Ihr Modell.
- Wenn Sie „Nein, die Seite nicht anzeigen“ auswählen, wird die Installation fortgesetzt.

📄 Wenn Sie die optionalen Tools zu einem späteren Zeitpunkt herunterladen möchten, finden Sie diese auf der folgenden Website: <http://solutions.brother.com>  
Wählen Sie Ihre Region (z. B. Europe), Ihr Land, Ihr Modell und die Downloads für Ihr Modell.

**10** Klicken Sie auf [Fertig stellen].

**11** Starten Sie die Software.  
Klicken Sie auf [Start] - [Alle Programme (Programme)] - [Brother P-touch] - [P-touch Editor 5.0], um P-touch Editor zu starten.

📄 Einzelheiten zur Software finden Sie im Software-Handbuch (PDF).  
Sie finden das Software-Handbuch (PDF), indem Sie auf [Start] - [Alle Programme (Programme)] - [Brother P-touch] - [Manuals] - [TD-4100N] - [Software-Handbuch] klicken.

## ■ Benutzer, die das Netzwerkabel verwenden

**7** Wählen Sie „Netzwerk nach Gerät durchsuchen und Gerät aus der Liste der gefundenen Geräte auswählen (empfohlen)“. Oder geben Sie die IP-Adresse des Druckers als Knotennamen ein. Klicken Sie auf [Weiter].

-  Sie können die IP-Adresse und den Knotennamen des Druckers ermitteln, indem Sie die Seite Druckereinstellungen ausdrucken. Siehe „Druckereinstellungen drucken“ auf Seite 30.

**8** Wählen Sie den Drucker.

**9** Folgen Sie den Anweisungen auf dem Bildschirm, um den Druckertreiber zu installieren.

**10** Wählen Sie die Registrierungsmethode und klicken Sie auf [Weiter].

- Wenn Sie „Ja, die Seite anzeigen“ auswählen, wird die Internetseite für die Online-Registrierung angezeigt, bevor Sie die Installation abschließen (empfohlene Methode).
- Wenn Sie „Nein, die Seite nicht anzeigen“ auswählen, wird die Installation fortgesetzt.

**11** Wenn Sie aufgefordert werden, die optionalen Tools herunterzuladen, nehmen Sie Ihre Auswahl vor und klicken Sie auf [Weiter].

- Wenn Sie „Ja, die Seite anzeigen“ auswählen, wird die Internetseite des Brother Solutions Center angezeigt, bevor Sie die Installation abschließen (empfohlene Methode).  
Wählen Sie Ihre Region (z. B. Europe), Ihr Land, Ihr Modell und die Downloads für Ihr Modell.
  - Wenn Sie „Nein, die Seite nicht anzeigen“ auswählen, wird die Installation fortgesetzt.
-  Wenn Sie die optionalen Tools zu einem späteren Zeitpunkt herunterladen möchten, finden Sie diese auf der folgenden Website: <http://solutions.brother.com>  
Wählen Sie Ihre Region (z. B. Europe), Ihr Land, Ihr Modell und die Downloads für Ihr Modell.

**12** Klicken Sie auf [Fertig stellen].

**13** Starten Sie die Software.

Klicken Sie auf [Start] - [Alle Programme (Programme)] - [Brother P-touch] - [P-touch Editor 5.0], um P-touch Editor zu starten.

-  Einzelheiten zur Software finden Sie im Software-Handbuch (PDF).  
Sie finden das Software-Handbuch (PDF), indem Sie auf [Start] - [Alle Programme (Programme)] - [Brother P-touch] - [Manuals] - [TD-4100N] - [Software-Handbuch] klicken.
- Einzelheiten zum Netzwerk finden Sie im Netzwerkhandbuch (PDF).  
Sie finden das Netzwerkhandbuch (PDF), indem Sie auf [Start] - [Alle Programme (Programme)] - [Brother P-touch] - [Manuals] - [TD-4100N] - [Netzwerkhandbuch] klicken.

## ■ Benutzer eines Netzwerkdrucker

**7** Wählen Sie die Warteschlange des Druckers und klicken Sie anschließend auf [OK].

-  Wenden Sie sich an Ihren Administrator, wenn Sie den Standort oder den Namen des Druckers im Netzwerk nicht kennen.

**8** Folgen Sie den Anweisungen auf dem Bildschirm, um den Druckertreiber zu installieren.

**9** Wählen Sie die Registrierungsmethode und klicken Sie auf [Weiter].

- Wenn Sie „Ja, die Seite anzeigen“ auswählen, wird die Internetseite für die Online-Registrierung angezeigt, bevor Sie die Installation abschließen (empfohlene Methode).
- Wenn Sie „Nein, die Seite nicht anzeigen“ auswählen, wird die Installation fortgesetzt.

**10** Wenn Sie aufgefordert werden, die optionalen Tools herunterzuladen, nehmen Sie Ihre Auswahl vor und klicken Sie auf [Weiter].

- Wenn Sie „Ja, die Seite anzeigen“ auswählen, wird die Internetseite des Brother Solutions Center angezeigt, bevor Sie die Installation abschließen (empfohlene Methode).  
Wählen Sie Ihre Region (z. B. Europe), Ihr Land, Ihr Modell und die Downloads für Ihr Modell.
- Wenn Sie „Nein, die Seite nicht anzeigen“ auswählen, wird die Installation fortgesetzt.
-  Wenn Sie die optionalen Tools zu einem späteren Zeitpunkt herunterladen möchten, finden Sie diese auf der folgenden Website: <http://solutions.brother.com>  
Wählen Sie Ihre Region (z. B. Europe), Ihr Land, Ihr Modell und die Downloads für Ihr Modell.

**11** Klicken Sie auf [Fertig stellen].

**12** Starten Sie die Software.

Klicken Sie auf [Start] - [Alle Programme (Programme)] - [Brother P-touch] - [P-touch Editor 5.0], um P-touch Editor zu starten.

-  Einzelheiten zur Software finden Sie im Software-Handbuch (PDF).  
Sie finden das Software-Handbuch (PDF), indem Sie auf [Start] - [Alle Programme (Programme)] - [Brother P-touch] - [Manuals] - [TD-4100N] - [Software-Handbuch] klicken.
- Einzelheiten zum Netzwerk finden Sie im Netzwerkhandbuch (PDF).  
Sie finden das Netzwerkhandbuch (PDF), indem Sie auf [Start] - [Alle Programme (Programme)] - [Brother P-touch] - [Manuals] - [TD-4100N] - [Netzwerkhandbuch] klicken.

## ■ Konfigurationsprogramm BRAdmin Light installieren (nur TD-4100N)

BRAdmin Light ist ein Dienstprogramm für die Ersteinrichtung von netzwerkfähigen Brother Produkten. Sie können außerdem im Netzwerk nach Brother Produkten suchen, deren Status prüfen und die grundlegenden Netzwerkeinstellungen, wie z. B. IP-Adresse, einrichten.

Weitere Informationen zu BRAdmin Light finden Sie im Internet unter <http://solutions.brother.com>

- ✎ • Wenn Sie eine Druckerverwaltungssoftware mit erweitertem Funktionsumfang benötigen, verwenden Sie die aktuelle Version von Brother BRAdmin Professional, die Sie von der folgenden Adresse herunterladen können: <http://solutions.brother.com>
- Wenn Sie eine Firewall-Software einsetzen, kann BRAdmin Light möglicherweise das nicht konfigurierte Gerät nicht erkennen. In diesem Fall sollten Sie die Firewall-Software deaktivieren und BRAdmin Light erneut ausführen. Aktivieren Sie die Firewall-Software erneut, wenn Sie die Adressinformationen festgelegt haben.

### 1 Klicken Sie auf [Utility-Installation].

✎ Dabei handelt es sich um dasselbe Dialogfeld, das auch beim Einlegen der CD-ROM angezeigt wird.



### 2 Klicken Sie auf [BRAdmin Light] und folgen Sie den Anweisungen auf dem Bildschirm.

✎ Wenn Windows Firewall auf Ihrem PC aktiviert ist, wird die Meldung „Möchten Sie diese Anwendung auf die Ausnahmeliste setzen?“ angezeigt. Überprüfen Sie die PC-Umgebung und wählen Sie [Ja] oder [Nein].



## ■ IP-Adresse, Subnetzmaske und Gateway mit BRAdmin Light einrichten

- 1** Klicken Sie auf [Start] - [Alle Programme (Programme)] - [Brother] - [BRAdmin Light]. BRAdmin Light sucht nun automatisch nach neuen Geräten.

 Wenn sich in Ihrem Netzwerk ein DHCP/BOOTP/RARP-Server befindet, müssen Sie die nächste Operation nicht ausführen, da der Druckserver die IP-Adresse automatisch abrufen kann.

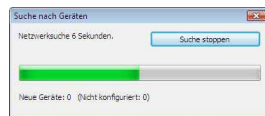

- 2** Doppelklicken Sie auf das nicht konfigurierte Gerät.

 Das Standardkennwort lautet „access“.

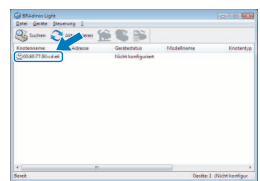

- 3** Wählen Sie als Boot-Methode „Statisch“. Geben Sie die IP-Adresse, Subnetzmaske und das Gateway ein und klicken Sie anschließend auf [OK].

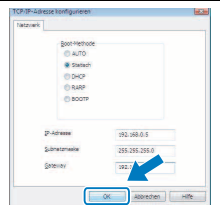

- 4** Die Adressinformationen werden im Drucker gespeichert.

## 3 Software und Druckertreiber deinstallieren

In diesem Abschnitt wird die Deinstallation der Software und des Druckertreibers beschrieben. Während der folgenden Schritte wird häufig XX-XXXX angegeben. Die Angabe „XX-XXXX“ bezieht sich auf den Druckernamen.

### P-touch Editor deinstallieren

- 1** Für Windows® XP:  
Wählen Sie in der [Systemsteuerung] die Kategorie [Software].  
Das Dialogfeld [Programme ändern oder entfernen] wird angezeigt.
- Für Windows Vista®/Windows® 7  
Wählen Sie in der [Systemsteuerung] die Kategorie [Programme] und öffnen Sie [Programme und Funktionen].  
Das Dialogfeld [Programme deinstallieren oder ändern] wird angezeigt.



- 2** Für Windows® XP:  
Wählen Sie „Brother P-touch Editor 5.0“ und klicken Sie auf [Entfernen].
- Für Windows Vista®/Windows® 7  
Wählen Sie „Brother P-touch Editor 5.0“ und klicken Sie auf [Deinstallieren].



- 3** Klicken Sie auf [OK].  
Die Deinstallation wird durchgeführt. Nachdem die Software von Ihrem Computer entfernt wurde, wird das Dialogfeld [Wartung abgeschlossen] angezeigt.



- 4** Schließen Sie das Dialogfeld [Software] (XP)/[Programme und Funktionen] (Windows Vista®/Windows® 7).  
P-touch Editor wurde deinstalliert.
-  Das Software-Handbuch (PDF) und das Netzwerkhanduch (PDF) (nur TD-4100N) können unter Einsatz desselben Verfahrens deinstalliert werden.

## Druckertreiber deinstallieren

**1** Schalten Sie den Drucker aus.

**2** Für Windows® XP:  
Öffnen Sie in der [Systemsteuerung] die Kategorie [Drucker und andere Hardware] und öffnen Sie dann [Drucker und Faxgeräte].

Für Windows Vista®

Wählen Sie aus der [Systemsteuerung] die Kategorie [Hardware und Sound] und öffnen Sie [Drucker].

Für Windows® 7

Klicken Sie auf  und öffnen Sie [Geräte und Drucker].

 Einzelheiten finden Sie in der Online-Hilfe zu Windows®.

**3** Für Windows® XP:  
Wählen Sie „Brother XX-XXXX“ und klicken Sie auf [Datei] - [Löschen].

Für Windows Vista®/Windows® 7

Wählen Sie „Brother XX-XXXX“, klicken Sie mit der rechten Maustaste auf das Symbol und klicken Sie anschließend auf [Löschen] (Windows Vista®)/ [Gerät entfernen] (Windows® 7).

**4** Für Windows® XP:  
Wählen Sie [Datei] - [Sereigenschaften].

Für Windows Vista®

Klicken Sie mit der rechten Maustaste in das Fenster [Drucker] und wählen Sie [Als Administrator ausführen] - [Sereigenschaften...].

Wenn das Dialogfeld [Autorisierungsbestätigung] angezeigt wird, klicken Sie auf [Weiter]. Wenn das Dialogfeld [Benutzerkontensteuerung] angezeigt wird, geben Sie das Kennwort ein und klicken Sie auf [OK].

Für Windows® 7

Wählen Sie im Fenster [Geräte und Drucker] [Fax] oder [Microsoft XPS Document Writer] und klicken Sie anschließend in der Menüleiste auf [Druckereigenschaften].

**5** Für Windows® XP:

Klicken Sie auf die Registerkarte [Treiber] und wählen Sie „Brother XX-XXXX“.  
Klicken Sie anschließend auf [Entfernen].

## Für Windows Vista®

Klicken Sie auf die Registerkarte [Treiber] und wählen Sie „Brother XX-XXXX“.  
Klicken Sie anschließend auf [Entfernen...].

## Für Windows® 7

Klicken Sie auf die Registerkarte [Treiber] und klicken Sie anschließend auf [Treibereinstellungen ändern].

(Wenn eine Meldung der Benutzerkontensteuerung angezeigt wird, geben Sie das Kennwort ein und klicken Sie anschließend auf [OK].)

Wählen Sie „Brother XX-XXXX“ und klicken Sie anschließend auf [Entfernen...].

**6** Für Windows® XP:

Gehen Sie zu Schritt 7.

## Für Windows Vista®/Windows® 7

Wählen Sie [Treiber und Treiberpaket entfernen] und klicken Sie anschließend auf [OK].

**7** Schließen Sie das Dialogfeld [Eigenschaften von Druckserver].

Der Druckertreiber wurde deinstalliert.



## 4 Druckereinstellungen drucken

Auf der Seite der Druckereinstellungen wird ein Bericht mit einer Liste der Netzwerkeinstellungen usw. angezeigt. Sie können die Seite der Druckereinstellungen mit Hilfe der Abschneidetaste des Druckers drucken.

 Knotenname: Der Knotenname wird auf der Seite der Druckereinstellungen angezeigt. Der Standardknotenname der Netzwerkkarte des Druckers ist „BRNxxxxxxxxxxx“, wobei „xxxxxxxxxxx“ für die Ethernet-Adresse steht.

**1** Vergewissern Sie sich, dass die RD-Rolle eingelegt und die Abdeckung des RD-Rollenfachs geschlossen ist.  
Um die Seite für die Druckereinstellungen zu drucken, empfehlen wir eine Endlos-Etikettenrolle mit einer Breite von 51 mm.

**2** Schalten Sie den Drucker ein.

**3** Halten Sie die Abschneidetaste gedrückt, um die Einstellungen zu drucken.  
Sie können die IP-Adresse usw. überprüfen.

## Liste der Vorlagen drucken

Der TD-4000/4100N verfügt über einen internen Speicher, so dass Sie Vorlagen im Drucker speichern können.

Sie können eine Liste der Etikettenvorlagen (maximal 99) drucken. So erhalten Sie einen Überblick darüber, welche Vorlagen verfügbar sind.

**1** Installieren Sie eine Etikettenrolle mit einer Mindestbreite von 51 mm.

**2** Halten Sie die Bandvorlauftaste gedrückt.

Die Liste der Etikettenvorlagen wird gedruckt.

```

<Template List>
KEY Name                Size   Date / Time   Connected Database Name
-----
 1  foodlabelus          588B  2010 Dec/01  12:29  foodlistus_Shee
 2  Cream                488B  2010 Dec/01  12:29  -
 3  Milk                 484B  2010 Dec/01  12:29  -
 4  foodlabel14          506B  2010 Dec/01  12:29  foodlistus4_She
-----

<Database List>
KEY Name                Size   Date / Time
-----
 1  foodlistus_Shee      254B  2010 Dec/24  05:03
 2  foodlistus4_She     196B  2010 Dec/24  05:03
-----

Available memory:2094252B

```

\* Die Etiketten dienen nur zu Illustrationszwecken.

# 1 Wartung

Sie sollten den Drucker ab und zu reinigen, vor allem wenn er in staubiger Umgebung benutzt wurde.

## ■ Druckkopf reinigen

Die RD-Rollen (Thermopapier) reinigen den Druckkopf automatisch, wenn das Papier beim Drucken oder beim Bandvorlauf am Druckkopf vorbeigeführt wird. Sollte dadurch der Druckkopf nicht ausreichend gereinigt werden, wischen Sie ihn mit einem Wattestäbchen ab.

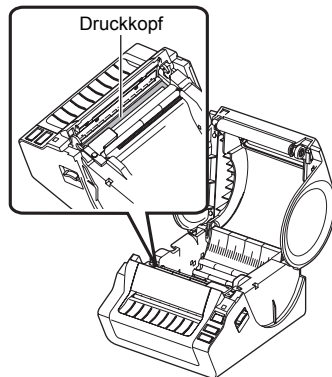

## ■ Transportrolle reinigen

Schneiden Sie ein Stück der RD-Etikettenrolle ab und entfernen Sie die Trägerfolie des Etiketts. Drücken Sie dann die klebende Seite des Etiketts gegen die Transportrolle, um Verschmutzungen zu entfernen.

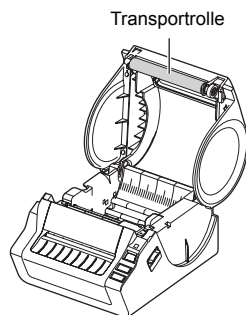

## ■ Etikettenausgabe reinigen

Wenn sich Klebstoff an der Etikettenausgabe befindet und dadurch ein Stau auftritt oder das Etikett beschädigt wird, ziehen Sie den Netzstecker aus der Steckdose und reinigen Sie die Etikettenausgabe mit einem leicht mit Isopropylalkohol angefeuchteten Tuch.

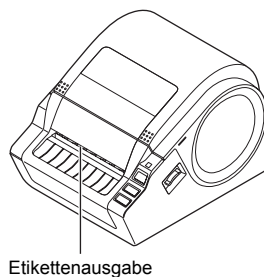

## 2 Problemlösung

Sollte einmal ein Problem bei der Verwendung des Gerätes auftreten, finden Sie mögliche Lösungsmöglichkeiten in der folgenden Tabelle:

Problem	Lösung
Der Brother TD-4000/4100N Drucker druckt nicht oder es wird ein Druckfehler angezeigt.	<ul style="list-style-type: none"> <li>• Ist das Kabel locker? Überprüfen Sie, ob das Kabel richtig angeschlossen ist.</li> <li>• Ist die RD-Rolle richtig eingelegt? Falls nicht, nehmen Sie die RD-Rolle heraus und legen Sie sie richtig ein.</li> <li>• Ist die RD-Rolle leer? Ersetzen Sie die RD-Rolle.</li> <li>• Ist die Abdeckung des RD-Rollenfachs geöffnet? Vergewissern Sie sich, dass die Abdeckung des RD-Rollenfachs geschlossen ist.</li> <li>• Ist ein Druckfehler oder Übertragungsfehler aufgetreten? Schalten Sie den Drucker aus und wieder ein. Wenn das Problem weiterhin auftritt, wenden Sie sich an Ihren Brother Vertriebspartner.</li> <li>• Liegt die Rollenführung nicht bündig an der Etikettenrolle an? Schieben Sie die Rollenführung gegen die Seite der RD-Rolle.</li> <li>• Befindet sich das Medium über dem Abstandssensor? Schieben Sie das Medium unter den Abstandssensor.</li> </ul>
Die LED-Anzeige leuchtet nicht.	<ul style="list-style-type: none"> <li>• Ist das Netzkabel richtig eingesteckt? Überprüfen Sie den Anschluss des Netzkabels am Gerät und an der Steckdose. Stecken Sie den Netzstecker eventuell in eine andere Steckdose.</li> <li>• Wurde der Hauptschalter an der Geräterückseite eingeschaltet? Vergewissern Sie sich, dass der Hauptschalter eingeschaltet ist. * Wenn die Anzeige weiterhin nicht leuchtet, wenden Sie sich an Ihren Brother Vertriebspartner.</li> </ul>
Auf dem gedruckten Etikett befinden sich Streifen oder Zeichen in schlechter Druckqualität oder das Etikett wurde nicht richtig transportiert.	<ul style="list-style-type: none"> <li>• Ist der Druckkopf oder die Transportrolle verschmutzt? Während der Druckkopf bei normaler Verwendung des Gerätes sauber bleibt, kann sich Schmutz oder Staub von der Transportrolle am Druckkopf ansammeln. In diesem Fall sollten Sie die Transportrolle reinigen. Siehe → „Transportrolle reinigen“ auf Seite 32.</li> </ul>
Auf dem Computer wird ein Datenübertragungsfehler angezeigt.	<ul style="list-style-type: none"> <li>• Wurde der richtige Anschluss ausgewählt? Vergewissern Sie sich, dass der richtige Anschluss in der Liste „Auf folgenden Anschlüssen drucken“ im Eigenschafts-Dialogfeld des Druckers gewählt wurde.</li> <li>• Kühlt sich der Drucker ab? (Die LED-Anzeige blinkt orange.) Warten Sie, bis die LED-Anzeige aufhört zu blinken und versuchen Sie dann, erneut zu drucken.</li> <li>• Wurde ein anderer Druckauftrag über das Netzwerk (nur TD-4100N) gestartet? Wenn Sie versuchen zu drucken, während andere Benutzer bereits größere Druckaufträge an den Drucker gesendet haben, kann der Drucker Ihren Druckauftrag noch nicht verarbeiten und stellt ihn deshalb zurück. Drucken Sie in diesem Fall erneut, nachdem der Drucker die anderen Druckaufträge verarbeitet hat.</li> </ul>
Die Etiketten stauen sich im Bereich der Schneideeinheit oder werden nach dem Bedrucken nicht richtig aus dem Gerät transportiert.	<ul style="list-style-type: none"> <li>• Befindet sich Schmutz oder Staub auf der Transportrolle, so dass die Etiketten nicht richtig vorwärts transportiert werden können? In diesem Fall sollten Sie die Transportrolle reinigen. Einzelheiten finden Sie unter → „Transportrolle reinigen“ auf Seite 32.</li> </ul>

Problem	Lösung
Das Etikett wird nach dem Bedrucken nicht richtig aus dem Gerät transportiert.	<ul style="list-style-type: none"> <li>• Vergewissern Sie sich, dass die Etikettenausgabe nicht blockiert ist.</li> <li>• Vergewissern Sie sich, dass die RD-Rolle richtig eingelegt ist, indem Sie die RD-Rolle herausnehmen und sie erneut einlegen.</li> <li>• Vergewissern Sie sich, dass die Abdeckung des RD-Rollenfachs geschlossen ist.</li> </ul>
Die Druckqualität ist schlecht.	<ul style="list-style-type: none"> <li>• Befindet sich Schmutz oder Staub auf der Transportrolle, so dass die Etiketten nicht richtig vorwärts transportiert werden können? In diesem Fall sollten Sie die Transportrolle reinigen. Einzelheiten finden Sie unter → „Transportrolle reinigen“ auf Seite 32.</li> </ul>
Beim Austauschen der Rolle, während die Add-In-Funktion gleichzeitig aktiv war, wurde das Etikettenlayout nicht aktualisiert.	<ul style="list-style-type: none"> <li>• Schließen Sie P-touch Editor, um die Add-In-Funktion zu beenden und starten Sie die Add-In-Funktion erneut.</li> </ul>
Das Symbol für die Add-In-Funktion wird in Microsoft® Word nicht angezeigt.	<ul style="list-style-type: none"> <li>• Haben Sie Microsoft Word bereits gestartet?</li> <li>• Haben Sie Microsoft Word als E-Mail-Editor für Microsoft Outlook ausgewählt? Das Microsoft Word Add-In kann nicht mit dieser Einstellung verwendet werden. Beenden Sie Microsoft Outlook und starten Sie dann Microsoft Word.</li> </ul>
Fehler an der Schneideeinheit.	<ul style="list-style-type: none"> <li>• Wenn ein Fehler an der Schneideeinheit auftritt, halten Sie die RD-Rollenfachabdeckung geschlossen und drücken Sie die EIN/AUS-Taste (⏻). Die Schneideeinheit wird in die Grundposition zurückbewegt und der Drucker wird ausgeschaltet. Nachdem der Drucker ausgeschaltet ist, überprüfen Sie die Schneideeinheit und beheben Sie den Papierstau.</li> </ul>

Problem	Lösung
<p>Der gedruckte Barcode ist unleserlich.</p>	<ul style="list-style-type: none"> <li>Richten Sie das Etikett vertikal zum Druckkopf aus (siehe unten).</li> </ul> <div data-bbox="412 209 969 408" style="text-align: center;"> <p>Das Diagramm zeigt einen horizontalen Druckkopf (Druckkopf) oben. Ein schwarzer Pfeil zeigt nach unten auf ein vertikales Etikett. Ein Spalt links ist als 'Spalt, aus dem die Etiketten ausgegeben werden' beschriftet. Ein Pfeil rechts zeigt auf das Etikett und ist mit 'Empfohlene Druckrichtung' beschriftet. Auf dem Etikett ist ein Barcode zu sehen.</p> </div> <ul style="list-style-type: none"> <li>Einige Scannertypen können Barcodes nicht lesen. Verwenden Sie einen anderen Scanner.</li> <li>Wir empfehlen Ihnen, Barcodes mit der Druckqualitätsoption „Der Druckqualität den Vorrang geben“ zu drucken.</li> </ul> <p>Windows® XP: Um die Optionen für die Druckqualität zu ändern, öffnen Sie die Druckereigenschaften über [Systemsteuerung] - [Drucker und andere Hardware] - [Drucker und Faxgeräte], klicken Sie mit der rechten Maustaste auf den Drucker, dessen Einstellungen geändert werden sollen, und wählen Sie anschließend [Eigenschaften]. Klicken Sie dann auf der Registerkarte [Allgemein] auf [Druckeinstellungen...].</p> <p>Windows Vista®: Um die Optionen für die Druckqualität zu ändern, öffnen Sie die Druckereigenschaften über [Systemsteuerung] - [Hardware und Sound] - [Geräte und Drucker], klicken Sie mit der rechten Maustaste auf den Drucker, dessen Einstellungen geändert werden sollen, und wählen Sie anschließend [Eigenschaften]. Klicken Sie dann auf der Registerkarte [Allgemein] auf [Druckeinstellungen...].</p> <p>Windows® 7: Um die Optionen für die Druckqualität zu ändern, öffnen Sie die Druckereigenschaften über  - [Geräte und Drucker], klicken Sie mit der rechten Maustaste auf den Drucker, dessen Einstellungen geändert werden sollen, und wählen Sie [Druckereigenschaften]. Klicken Sie anschließend auf der Registerkarte [Allgemein] auf [Eigenschaften...].</p>
<p>Der Drucker soll zurückgesetzt bzw. Die vom PC übertragenen Daten sollen gelöscht werden.</p>	<ul style="list-style-type: none"> <li>Um den Drucker zurückzusetzen, halten Sie die EIN/AUS-Taste (⏻) gedrückt, um den Drucker auszuschalten. Halten Sie dann die EIN/AUS-Taste (⏻) zwei Sekunden lang gedrückt. Halten Sie die EIN/AUS-Taste (⏻) weiterhin gedrückt und drücken Sie sechs Mal die Abschneidetaste. Der Drucker wird zurückgesetzt. Alle vom PC übertragenen Daten werden gelöscht und alle Druckereinstellungen auf die werkseitigen Standardeinstellungen zurückgesetzt.</li> </ul>

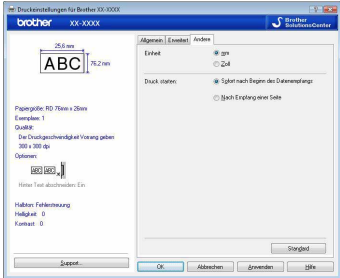
Problem	Lösung
Der aktuelle Druckauftrag soll abgebrochen werden.	<ul style="list-style-type: none"> <li>• Vergewissern Sie sich, dass der Drucker eingeschaltet ist, und drücken Sie einmal die EIN/AUS-Taste (⏻).</li> </ul>
<p>Beim Drucken über das USB-Kabel unterbricht der Drucker wiederholt den Druck und fährt dann mit dem Drucken fort.</p>	<ul style="list-style-type: none"> <li>• Wurde der Drucker auf sequenzielles Drucken eingestellt?</li> </ul> <p>Für Windows® XP: Falls ja, stellen Sie den Druckmodus so ein, dass erst nach dem Datenempfang einer Seite mit dem Druck gestartet wird. (Öffnen Sie die Druckereigenschaften über die [Systemsteuerung] - [Drucker und andere Hardware] - [Drucker und Faxgeräte] und klicken Sie auf der Registerkarte [Allgemein] auf die Schaltfläche [Druckeinstellungen...]. Klicken Sie auf die Registerkarte [Andere] und wählen Sie die Option „Nach Empfang einer Seite“.)</p> <p>Für Windows Vista®: Falls ja, stellen Sie den Druckmodus so ein, dass erst nach dem Datenempfang einer Seite mit dem Druck gestartet wird. (Öffnen Sie die Druckereinstellungen über die [Systemsteuerung] - [Hardware und Sound] - [Drucker] und klicken Sie auf die Schaltfläche [Druckeinstellungen...] auf der Registerkarte [Allgemein]. Klicken Sie auf die Registerkarte [Andere] und wählen Sie die Option „Nach Empfang einer Seite“.)</p> <p>Für Windows® 7: Falls ja, stellen Sie den Druckmodus so ein, dass erst nach dem Datenempfang einer Seite mit dem Druck gestartet wird. (Öffnen Sie die Druckereinstellungen über  - [Geräte und Drucker], klicken Sie mit der rechten Maustaste auf den Drucker, dessen Einstellungen geändert werden sollen und wählen Sie [Druckeinstellungen]. Wählen Sie die Option „Nach Empfang einer Seite“.)</p> <ul style="list-style-type: none"> <li>• Wahlweise können Sie das LAN-Kabel trennen, bis der Druck über USB abgeschlossen ist.</li> </ul> 
<p>Ein Fehler ist aufgetreten, weil die Rolle nicht zum Anfang des Etiketts eingezogen werden kann.</p>	<ul style="list-style-type: none"> <li>• Das Verfahren für den Einzug bis zum Anfang des Etiketts unterscheidet sich, je nachdem, ob Sie vorgestanzte Etiketten oder Endlosetiketten verwenden. Siehe „RD-Rolle einlegen“ auf Seite 13.</li> <li>• Wenn Sie vorgestanzte Etiketten mit einer Länge von mindestens 152 mm verwenden, kann ein Fehler auftreten, wenn der TD-4000/4100N den Anfang des Etiketts nicht erkennen kann, nachdem die Rolle zum ersten Mal eingezogen wurde. Um den Fehler zu beheben, drücken Sie die Einzugtaste erneut.</li> </ul>

## 3 Technische Daten

### ■ Produktspezifikationen

Objekte		Spezifikationen
Anzeige		LED-Anzeige (grün, rot, orange)
Drucken	Druckmethode	Direkter thermischer Druck über den Thermodruckkopf
	Druckgeschwindigkeit	Max. 110 mm/s (beim Einsatz der USB-Verbindung)
	Druckkopf	300 dpi/1.296 dot
	Max. Druckbreite	98,6 mm
	Min. Drucklänge	25,4 mm
Schneideeinheit		Langlebige automatische Schneideeinheit
Taste		EIN/AUS-Taste (⏻), Bandvorlauftaste, Abschneidetaste
Schnittstelle		USB, Seriell (RS-232C), 10/100BASE-TX Wired Ethernet*1
Speicher für übertragene Daten		2.048 KB (Max. 99 Vorlagen/99 Datenbanken)
Datenbank		Max. 65.000 Zeilen Max. 100 Spalten
Stromversorgung		220–240 V (Wechselstrom), 50/60 Hz (1,1 A)
Größe (B × T × H)		Ca. 173 × 229 × 158 mm
Gewicht		TD-4000: ca. 1,81 kg (ohne RD-Rolle) TD-4100N: ca. 1,83 kg (ohne RD-Rolle)

\*1 Nur TD-4100N.

### ■ Betriebsumgebung

Objekte		Spezifikationen
Betriebssystem*1		Windows® XP/Windows Vista®/Windows® 7 Windows Server® 2003*2/Windows Server® 2008*2/2008 R2*2
Schnittstelle		Seriell (RS-232C), USB-Anschluss (USB-Protokoll 1.1 oder 2.0), 10/100BASE-TX Wired Ethernet*2
Festplatte		Mehr als 70 MB freier Festplattenspeicher*3
Arbeitsspeicher		Windows® XP: Mehr als 128 MB Windows Server® 2003*2: Mehr als 256 MB Windows Vista®/Windows Server® 2008*2/2008 R2*2: Mehr als 512 MB Windows® 7: Mehr als 1 GB (32 Bit) oder 2 GB (64 Bit)
Monitor		SVGA-Grafikkarte, High-Color oder mehr
Andere		CD-ROM-Laufwerk
Temperatur (Betrieb)		10 bis 35 °C
Luftfeuchtigkeit (Betrieb)		20 bis 80 % (ohne Kondensation)

\*1 Der Computer sollte die Empfehlungen von Microsoft® hinsichtlich des installierten Betriebssystems erfüllen.

\*2 Nur TD-4100N.

\*3 Benötigter Speicherplatz für die Installation aller Optionen und Komponenten.



## ■ Papierspezifikationen

Um die besten Ergebnisse zu erzielen, sollten Sie nur Thermomedien von Brother verwenden.

Objekte	Spezifikationen
Medienart	Einzel-Etiketten, Endlos-Etiketten
Medienbreite	19–105,6 mm
Etikettenbreite	15–101,6 mm
Abstand zwischen den Etiketten	Mindestens 3 mm
Mediendicke (Bereich)	Ohne Klebstoff: 0,08–0,155 mm Mit Klebstoff: 0,08–0,170 mm
Außenabmessungen	101,6 mm
Umfang des Rollenkerns	25,4 mm
Mediensensor	Durchlässig/Abstand

## Zubehör

Brother empfiehlt nur Originalzubehör von Brother mit dem Brother TD-4000/4100N zu verwenden.

Der Einsatz anderer Produkte kann sich auf die Druckqualität auswirken oder den Brother TD-4000/4100N beschädigen.

Wenden Sie sich an Ihren Brother-Vertriebspartner, um das folgende Verbrauchsmaterial und Zubehör für den Brother TD-4000/4100N zu bestellen.

## ■ RD-Rollen

Artikel-Nr.	Beschreibung
RD-S01E2	Endlos-Etiketten aus Papier, 102 mm
RD-S02E1	Einzel-Etiketten, 102 × 152 mm
RD-S03E1	Einzel-Etiketten, 102 × 50 mm
RD-S04E1	Einzel-Etiketten, 76 × 26 mm
RD-S05E1	Einzel-Etiketten, 51 × 26 mm

**brother**®