

Netzwerkamera

Modell-Nr. **WV-X8570N / WV-S8530N**

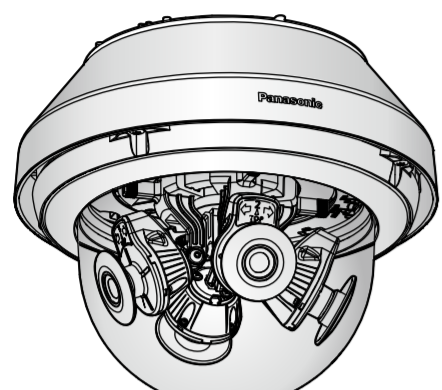

WV-X8570N



- Bitte lesen Sie diese Bedienungsanleitung vor dem Anschließen und der Inbetriebnahme dieses Produkts aufmerksam durch und halten Sie sie jederzeit griffbereit.
- Für Informationen über die allgemeine Beschreibung dieses Produkts, siehe die "Wichtige Informationen" auf der mitgelieferten CD-ROM. Für Informationen zur Durchführung der Einstellungen und zur Bedienung der Kamera beziehen Sie sich auf die Bedienungsanleitung auf der folgenden Panasonic-Support-Webseite: <https://security.panasonic.com/download/>
- Bitte lesen Sie den Abschnitt Wichtige Informationen, bevor Sie den Rest des Handbuchs lesen.
- Die Modellnummer erscheint in diesem Handbuch teilweise in abgekürzter Form.

Panasonic Corporation
http://www.panasonic.com

Panasonic Corporation
Osaka, Japan

Authorised Representative in EU:



Panasonic Testing Centre
Panasonic Marketing Europe GmbH
Winsberginger 15, 22525 Hamburg, Germany

© Panasonic Corporation 2018

N0618-1078 PGQP2611YA

Wichtige Sicherheitsinstruktionen

- Bitte lesen Sie diese Instruktionen aufmerksam durch.
 - Bewahren Sie die Instruktionen sorgfältig auf.
 - Befolgen Sie alle Warnungen.
 - Befolgen Sie alle Instruktionen.
 - Blockieren Sie nicht die Belüftungsöffnungen. Installieren Sie das Gerät gemäß den Instruktionen des Herstellers.
 - Installieren Sie dieses Gerät niemals in der Nähe von Wärmequellen wie Heizkörpern, Öfen oder anderen wärmeerzeugenden Apparaten (einschließlich Verstärkern).
 - Verwenden Sie nur vom Hersteller vorgeschriebene/s Vorrichtungen/Zubehör.
 - Verwenden Sie dieses Gerät nur mit dem vom Hersteller vorgeschriebenen oder mit dem Gerät mitgelieferten Wagen, Ständer, Stativ oder Tisch. Bei Verwendung eines Wagens ist Vorsicht beim Transport des Geräts auf dem Wagen geboten, um ein Umkippen und die damit verbundenen möglichen Verletzungen zu vermeiden.
-
- Ziehen Sie den Netzstecker dieses Geräts bei Gewittern oder längerem Nichtgebrauch aus der Netzdose.
 - Überlassen Sie alle Wartungsarbeiten qualifiziertem Kundendienstpersonal. Wartungsarbeiten sind erforderlich, wenn das Gerät auf irgendeine Weise beschädigt wurde, wie zum Beispiel bei defektem Netzkabel oder Netzstecker bzw. bei auf das Gerät verschütteten Flüssigkeiten, in das Gerät eingedrungenen Gegenständen, wenn das Gerät Regen oder übermäßiger Luftfeuchtigkeit ausgesetzt wurde, nicht richtig funktioniert oder fallen gelassen wurde.

Fehlersuche

Den Fehler zuerst in den "Wichtigen Informationen" (auf der mitgelieferten CD-ROM) und unter "Problembehandlung" in der Bedienungsanleitung auf der Panasonic-Support-Webseite suchen und bestätigen, bevor Sie sich an den Kundendienst wenden.

Open-Source-Software

- Dieses Produkt enthält Open-Source-Software, die unter der GPL (GNU General Public License), LGPL (GNU Lesser General Public License) usw. lizenziert ist.
- Die Kunden dürfen den Quellcode der Software, die unter der GPL und/oder LGPL lizenziert ist, vervielfältigen, verteilen und modifizieren.
- Siehe die Datei "readme.txt" auf der mitgelieferten CD-ROM zu Einzelheiten über die Lizenzen der Open-Source-Software und den Quellcode.
- Beachten Sie bitte, dass Panasonic auf irgendwelche Anfragen bezüglich des Inhalts des Quellcodes nicht antwortet.

WARNUNG:

- Um Verletzungen zu verhindern, muss dieser Apparat in Übereinstimmung mit der Installationsanleitung sicher an der Wand bzw. an der Decke befestigt werden.
- Alle mit der Installation dieses Produkts verbundenen Arbeiten sollten von qualifiziertem Kundendienstpersonal oder Systeminstallateuren vorgenommen werden.
- Der Einbau hat nach den einschlägigen Einbauvorschriften zu erfolgen.
- Anschlüsse müssen den örtlichen elektrotechnischen Vorschriften entsprechen.
- Batterien (Akku oder einliegende Batterien) müssen von Wärmequellen wie Sonnenlicht und Feuer ferngehalten werden.

VORSICHT:

- Änderungen und Modifikationen, die an diesem Gerät ohne die ausdrückliche Genehmigung durch den für Konformität Zuständigen vorgenommen wurden, können zum Entzug der Betriebserlaubnis für dieses Gerät führen.
- Die Netzwerkamera ist für den Anschluss an ein Ethernet- bzw. PoE-Netzwerk bestimmt und darf nicht nach außen geroutet werden.
- Ein Alarm-E/A-Kabel/Audio-Eingangskabel mit Ferritkern muss für die EMV (elektromagnetische Verträglichkeit) verwendet werden.

: Gleichstromsymbol

Entsorgung von Altgeräten und Batterien Nur für die Europäische Union und Länder mit Recyclingsystemen



Dieses Symbol, auf den Produkten, der Verpackung und/oder den Begleitdokumenten, bedeutet, dass gebrauchte elektrische und elektronische Produkte sowie Batterien nicht in den allgemeinen Hausmüll gegeben werden dürfen. Bitte führen Sie alte Produkte und verbrauchte Batterien zur Behandlung, Aufarbeitung bzw. zum Recycling gemäß den gesetzlichen Bestimmungen den zuständigen Sammelpunkten zu. Endnutzer sind in Deutschland gesetzlich zur Rückgabe von Altbatterien an einer geeigneten Annahmestelle verpflichtet. Batterien können im Handelsgeschäft unerwartetlich zurückgegeben werden. Indem Sie diese Produkte und Batterien ordnungsgemäß entsorgen, helfen Sie dabei, wertvolle Ressourcen zu schützen und eventuelle negative Auswirkungen auf die menschliche Gesundheit und die Umwelt zu vermeiden. Für mehr Informationen zu Sammlung und Recycling, wenden Sie sich bitte an Ihren örtlichen Abfallsorgungsdienstleister. Gemäß Landesvorschriften können wegen nicht ordnungsgemäßer Entsorgung dieses Abfalls Strafgeelder verhängt werden.

Hinweis für das Batteriesymbol (Symbol unten)



Dieses Symbol kann in Kombination mit einem chemischen Symbol abgebildet sein. In diesem Fall erfolgt dieses auf Grund der Anforderungen derjenigen Richtlinien, die für die betreffende Chemikalie erlassen wurden.

Anmerkungen

Durch folgende Anmerkungen wird darauf hingewiesen, dass bestimmte Funktionen nur bei den angegebenen Modellen zur Verfügung stehen. Funktionen ohne Anmerkungen werden von allen Modellen unterstützt.

X8570 :Nur bei Modell WV-X8570N vorhandene Funktionen.

S8530 :Nur bei Modell WV-S8530N vorhandene Funktionen.

Bedienerhandbücher

Die Produktdokumentation besteht aus den folgenden Dokumenten.

Installationshandbuch (vorliegendes Dokument): Erläutert die Installation, Montage, Kabelanschlüsse und Einstellung des Sichtfeldes. Die Erläuterungen in diesem Handbuch basieren auf Modell WV-X8570N.

Wichtige Informationen (auf der mitgelieferten CD-ROM): Bieten grundlegende Informationen über das Produkt wie Sicherheitsvorkehrungen zur Installation, Teile und Funktionen usw.

Bedienungsanleitung (auf der Panasonic-Support-Webseite): Beschreibungen zu Einstellung und Bedienung der Kamera.

Anmerkung:

- Die Abbildungen in diesem Handbuch, die das äußere Aussehen und Teile des Geräts zeigen, können aufgrund laufender Verbesserungen geringfügig vom tatsächlichen Produkt abweichen.
- Die in diesem Dokument verwendete "a-Kontroll-Nr.: C****" kann zur Suche auf der Panasonic-Support-Webseite verwendet werden und leitet Sie zu den richtigen Informationen weiter.

Standardzubehör

Installationshandbuch (vorliegendes Dokument)...	1 Satz	CD-ROM ²	1 St.
Important Safety Instructions	1 St.	Code-Aufkleber ³	1 St.
Garantiekarte ¹	1 Satz	ClearSight-Beschichtungsetkett ⁴	1 Blatt

¹ Dieses Produkt wird mit mehreren Garantiescheinen geliefert. Jede Garantie ist nur für die Produkte gültig, die in den Regionen gekauft wurden, die auf dem jeweils relevanten Garantieschein genannt werden.

² Die CD-ROM enthält die Bedienungsanleitung sowie verschiedene Hilfsprogramme.

³ Dieser Aufkleber wird eventuell für das Netzwerk-Management benötigt. Diesen Aufkleber sorgfältig aufbewahren, damit er nicht verloren geht.

⁴ Bringen Sie das Etikett an der Kameraoberfläche an.

Für die Installation sind folgende Teile erforderlich.

Sockelhalterung	1 St.	Wasserdichtem Band	1 St.
Halteplatte	1 St.	Wasserdichte RJ45 Steckerabdeckung	1 St.
Befestigungsschrauben für Halteplatte (M4x8 mm) ...	5 St.	Wasserdichte RJ45 Steckerverbinderkappe....	1 St.
(einschl. 1 Reserve)		Einsatz (Sechskantschlüssel, Weite 6,35 mm T20) ...	1 St.
Schablone A (für Halteplatte)	1 Blatt.	4-poliges Alarmkabel X8570	1 St.
Schablone B (für Sockelhalterung)	1 Blatt.	Zusatzgriff S8530	1 St.
Ferritkern X8570	1 St.	Drahtösenplatte	1 St.
		Gestreckter Fangdraht	1 St.

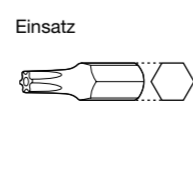
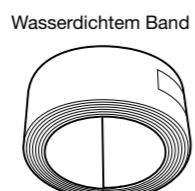

* Der Zusatzgriff ist nahe der Kamera 3 an der Schwenkplatte befestigt.

Vorbereitungen

Vor Beginn der Montage die für die einzelnen Montageverfahren erforderlichen Teile bereit legen.

Montageverfahren	Beschreibung des Montageverfahrens
Montage der Kamera über eine Anschlussdose mit Zweifach-Gehäuse an der Halteplatte (Zubehör).	[Typ 1]
Montage der Kamera mithilfe der Halteplatte direkt an der Decke (wo die Verkabelung in der Decke untergebracht werden kann).	[Typ 2]
Montage der Kamera mithilfe der Sockelhalterung (Zubehör) an der Decke (wo Kabelrohre verwendet werden oder wo die Verkabelung nicht in der Decke untergebracht werden kann).	[Typ 3]
Installation durch Kombination der WV-Q187 (Montagehalterung) mit der WV-Q185 oder WV-Q122A (Wandmontagehalterung).	[Typ 4]

WICHTIG:

- Schalten Sie die Stromversorgung aller Systeme (PoE-Hub usw.) aus, bevor Sie mit der Installation beginnen.

[Typ 1] [Typ 2] [Typ 3]

- Zum Befestigen der Sockelhalterung oder Halteplatte an der Decke 4 Schrauben (M4) beschaffen.
- Die minimale Ausreifstigkeit einer einzelnen Schraube oder eines Ankerbolzens beträgt 539 N oder mehr.
- Wählen Sie Schrauben entsprechend dem Material des Ortes, an dem die Kamera montiert werden soll. Holzschrauben oder Nägel dürfen nicht verwendet werden.
- Wenn die Montagestelle, beispielsweise eine Gipskartonplatte, zu schwach ist, um das Gesamtgewicht zu tragen, muss der Einbaubereich verstärkt werden.

[Typ 4]

- Weitere Informationen über die Befestigungsschraube und den Ankerbolzen finden Sie im Handbuch jeder Halterung.

Vorbereitung für Kabelanschluss **X8570**

Entfernen Sie bei Verwendung des Alarm-E/A-Kabels oder des Audioeingangskabels das Kabelgehäuse, das mit 4 Schrauben an der Oberseite der Kamera befestigt ist, und ziehen Sie das Alarm-E/A-Kabel und das Audioeingangskabel heraus, die sich drinnen befinden.

WICHTIG:

- Ein Alarm-E/A-Kabel/Audio-Eingangskabel mit dem Ferritkern (Zubehör) muss für die EMV (elektromagnetische Verträglichkeit) verwendet werden. (Siehe die rechte Abbildung.)

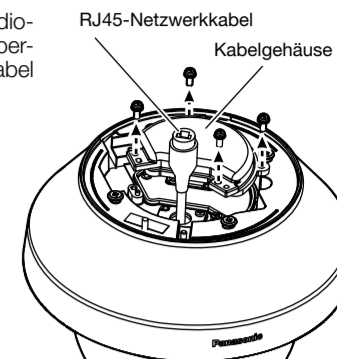
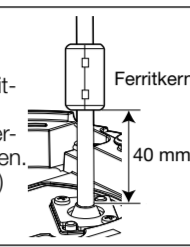

Die Kappe am Kabelrohr mit Innengewinde entfernen

Entfernen Sie bei Verwendung des Kabelrohrs an der Decke zur Verkabelung die Kappe für das Innengewinde für das Kabelrohr mit einem Sechskantschlüssel (ISO 2936, Schlüsselweite S=5 mm, vor Ort zu beschaffen).

Das Innengewinde für Kabelrohr entspricht ANSI NPSM (zylindrisches Rohrgewinde) 3/4 oder ISO 228-1 (zylindrisches Rohrgewinde) G3/4.

Verschluss am Kabelkanalanschluss mit Innengewinde

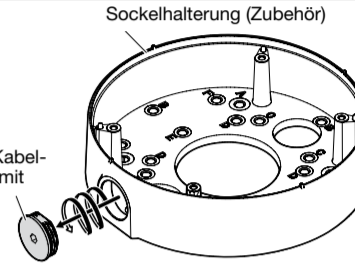

Installation

Die Montage wird in 5 Schritten erläutert.

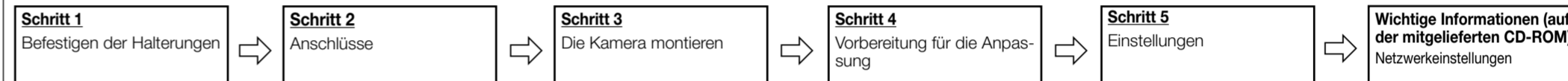

Zur Demontage der Kamera die Montageschritte in umgekehrter Reihenfolge durchführen.

Wichtige Informationen (auf der mitgelieferten CD-ROM) Netzwerkeinstellungen

Schritt 1 Befestigen der Halterungen (Installieren Sie die Befestigungshalterung und die Sockelhalterung) * Es gibt 4 Verfahren, die Kamera an einer Decke oder Wand zu montieren.

- Befestigen Sie die Halteplatte (Zubehör) so, dass die Markierung (PGYE1054) zur Decke zeigt, an der montiert werden soll.

[Typ 1] Verwendung einer Anschlussdose mit Zweifach-Gehäuse.

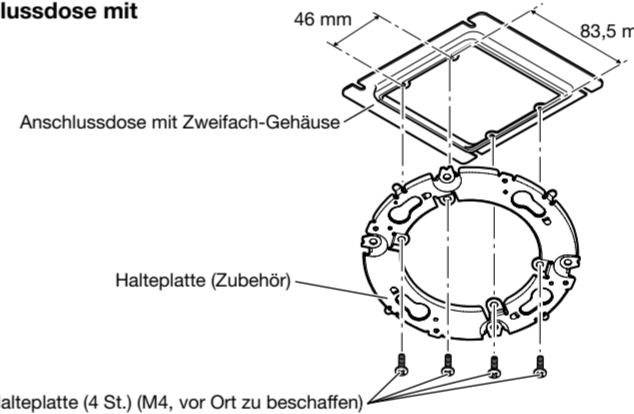

[Typ 2] Montage der Kamera mithilfe der Halteplatte direkt an der Decke.

Richten Sie die Richtung "FRONT" der Schablone A (Zubehör) an der gewünschten Richtung aus (Richtung des Panasonic-Logos an der Kamera, wenn eine Kamera installiert wird), bohren Sie die Löcher für die Schrauben oder Anker in die Decke und ein Loch für die Verkabelung (ø25,4 mm), wie es sich ergibt. Befestigen Sie dann die Halteplatte.

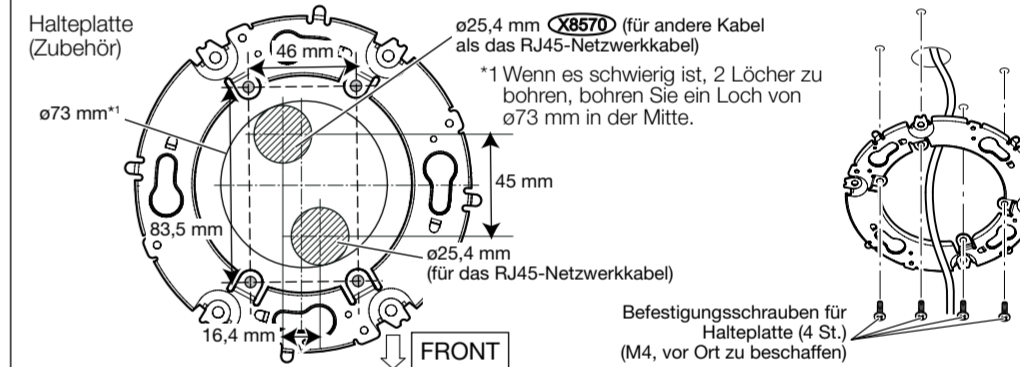

[Typ 3] Montage der Kamera mithilfe der Sockelhalterung (Zubehör) an der Decke.

1 Machen Sie unter Verwendung der Schablone B (Zubehör) Schraublöcher zur Befestigung der Sockelhalterung und Verkabelungslöcher.

Je nach Beschaffenheit der Decke bzw. Wand stehen die unten abgebildeten 5 Möglichkeiten für die Anordnung der Schrauben der Sockelhalterung zur Verfügung. Die zum Montieren der Kamera verwendete Öffnung an eine der Anordnungen A bis D, F anpassen.

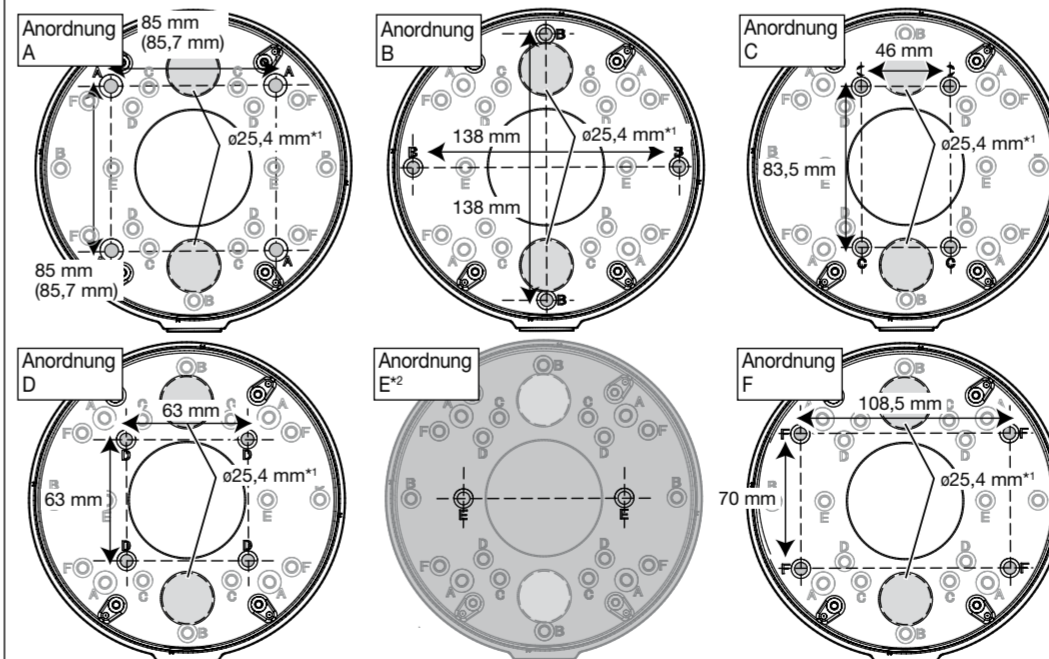

- ¹ Wählen Sie eines der beiden Verkabelungslöcher der Schablone B (Zubehör) zur Montage der Sockelhalterung aus.
- ² Beim Installieren der Kamera nicht die Position E verwenden.

[Typ 4] Installation durch Kombination der WV-Q187 (optionalen Montagehalterung) mit der WV-Q185 oder WV-Q122A (optionalen Wandmontagehalterung).

- Installieren Sie die Halteplatte (Zubehör) an der WV-Q187 mit den Befestigungsschrauben für die Halteplatte (4 St.) (Zubehör), (Empfohlenes Anzugsmoment: 0,78 N-m)
- Befestigung an der Installationsstelle durch Kombination jeder Halterung.

* Siehe das Handbuch jeder Halterung für Informationen zum Anbringen der Halterung.

2 Halteplatte und Sockelhalterung montieren.

<Verkabelung durch Kabelrohr bei Deckenmontage>

<Verkabelung durch eine in der Decke angebrachten Öffnung>

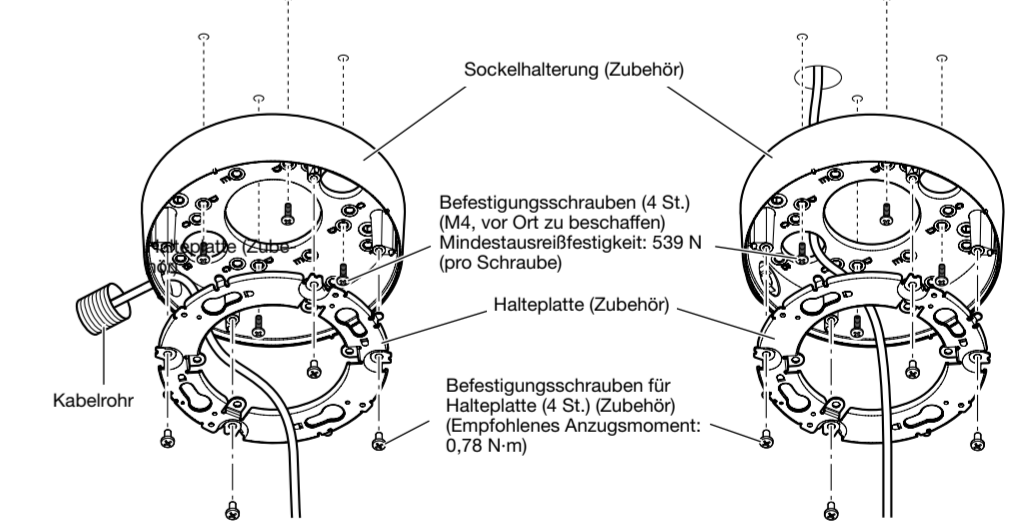

WICHTIG:

- Bei freiliegender Verkabelung müssen die Kabel in Kabelrohren verlegt werden, um sie vor direkter Sonneneinstrahlung zu schützen.
- Die Montage ist so auszuführen, dass nach Anschluss der Kabelrohre kein Wasser durch diese in das Bauwerk eindringen kann.

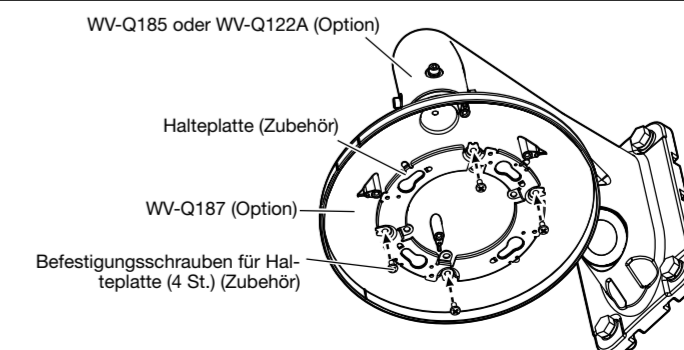

Schritt 1 Befestigung der Halterungen (Befestigen des Fangdrahts)

[1] Bringen Sie bei [Typ 1], [Typ 2] und [Typ 3] die Drahtösenplatte (Zubehör) an der Decke an, folgen Sie dazu den Anweisungen. (Bei [Typ 4] weiter mit [2].)

- Bohren Sie ein Loch nahe der Position, wo die Kamera installiert werden soll, um die Drahtösenplatte zu fixieren.
 - Die Abbildung rechts zeigt den verfügbaren Bereich zum Anbringen der Drahtösenplatte für die Kamerainstallation.
- Befestigen Sie die Drahtösenplatte mit einer M6-Schraubenmutter oder einem Anker (vor Ort zu beschaffen). Mindestausreißfestigkeit: 724 N

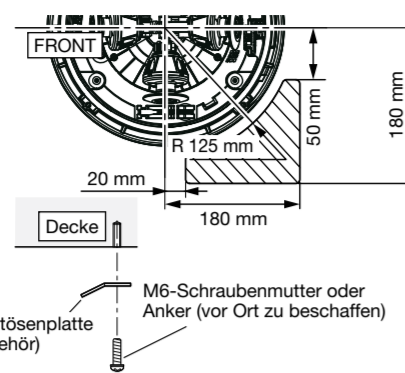

[2] Den Fangdraht an der Drahtösenplatte befestigen.

<Bei [Typ 1], [Typ 2] und [Typ 3]>

Befestigen Sie den Haken für den Fangdraht der Kamera an der Drahtösenplatte.

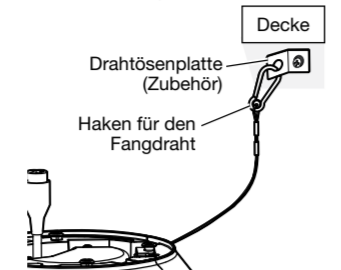

<Bei [Typ 4]>

Befestigen Sie den Haken für den Fangdraht der Kamera am Drahtakenabschnitt der WV-Q185 oder WV-Q122A (Option).

Anmerkung:

- Wenn der Fangdraht nicht lang genug ist, um den Haken zu erreichen, nutzen Sie den gestreckten Fangdraht (Zubehör).

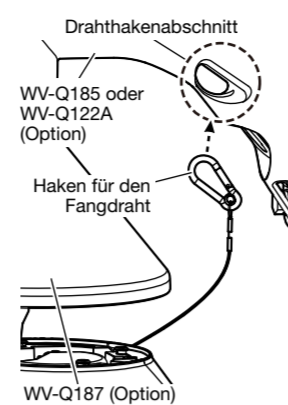

Schritt 2 Anschlüsse

[1] RJ45-Netzwerkkabel (1) **Ethernetkabel** (Kategorie 5e oder besser, geradlinig)

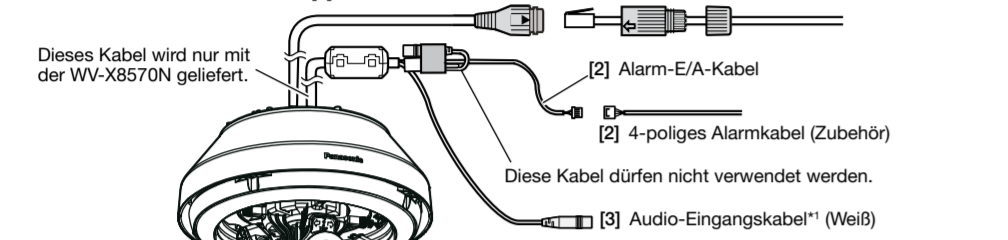

Dieses Kabel wird nur mit der WV-X8570N geliefert. Diese Kabel dürfen nicht verwendet werden. *1 Stets einen Stereo-Ministecker verwenden. **Zu den Einzelheiten über jedes Kabel siehe die "Wichtige Informationen" auf der mitgelieferten CD-ROM.**

[1] Schließen Sie ein Ethernet-Kabel (Kategorie 5e oder besser, gerade) an das RJ45-Netzwerkkabel an.

* Die maximal zulässige Kabellänge beträgt 100 m.

WICHTIG:

- Wird das Verfahren für den wasserdichten RJ45-Steckverbinder (Zubehör) nicht korrekt befolgt, kann die Wasserdichtigkeit beeinträchtigt werden. Montieren Sie die Kamera nicht an Orten, an denen der wasserdichte RJ45-Steckverbinder konstantem Regen oder Feuchtigkeit ausgesetzt ist.
- Die externen Abmessungen des Ethernet-Kabels betragen von ø5 mm bis ø6,5 mm.

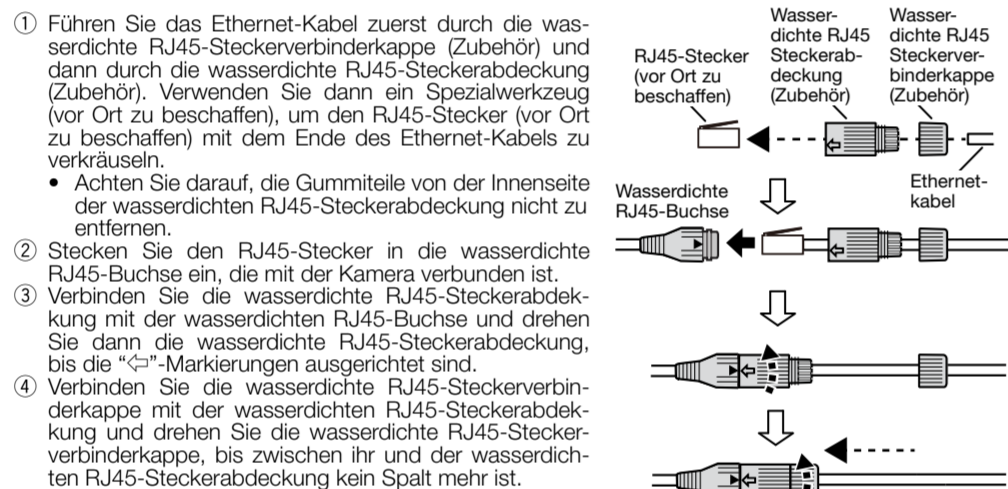

Schritt 3 Die Kamera montieren

[1] Richten Sie die 4 Halterungsbefestigungsschrauben an der Unterseite der Kamera an den Löchern in der Halteplatte (Zubehör) aus und montieren Sie die Kamera.

Richten Sie die Mitte des Panasonic-Logos an der Kamera an der "I"-Markierung an der linken Seite der WV-Q187 (Option) aus und setzen Sie die Kamera ein. Befestigen Sie die Kamera provisorisch, indem Sie sie um 15° zur "I"-Markierung nach rechts drehen.



[2] Lösen Sie 4 Befestigungsschrauben der Glockenabdeckung mit dem Bit (Zubehör) und entfernen Sie die Glockenabdeckung von der Kamera.

WICHTIG:

- Die Glockenabdeckung ist mit dem Fangdraht an der Kamera befestigt, entfernen Sie ihn bitte nicht.
- Die Glockenabdeckung ist nicht vorübergehend befestigt. Darauf achten, die Glockenabdeckung nicht gegen Peripheregeräte zu schlagen.

[3] Die Schutzverpackungen (2 St.) von den Kameraeinheiten entfernen.

[4] Die Kamera 2 in Pfeilrichtung um 2 Stufen (30°) verschieben, wie in der Abbildung rechts gezeigt, indem Sie sich auf <Anpassen des horizontalen (PAN) Winkels> auf der rechten Seite von Schritt 5 in diesem Dokument beziehen.

[5] Die Kamera 2 wieder zurück in die Ausgangsposition bringen, nachdem die Kamera mit der Kamera-Befestigungsschraube befestigt wurde.

WICHTIG:

- Die Kamera-Befestigungsschraube festziehen. Andernfalls kann die Kamera herunterfallen und beschädigt werden. (Empfohlenes Anzugsmoment: 0,78 N·m)

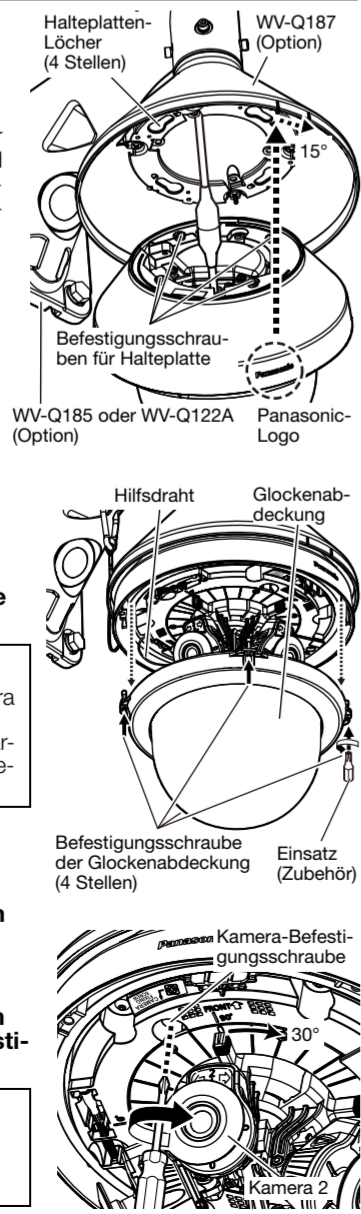

WICHTIG:

- Achten Sie zum Abtrennen des wasserdichten RJ45-Steckverbinders darauf, dass Sie stets zuerst die Kappe des wasserdichten RJ45-Steckverbinders lösen, die wasserdichte RJ45-Steckerabdeckung in die zur Anbringungsrichtung entgegengesetzte Richtung drehen und dann abnehmen. (Wenn die wasserdichte RJ45-Steckerabdeckung entfernt wird, wenn die Markierung "←" der wasserdichten RJ45-Steckerabdeckung an der Markierung "▶" der wasserdichten RJ45-Buchse ausgerichtet ist, kann die wasserdichte RJ45-Buchse beschädigt werden)

[2] Schließen Sie bei Bedarf das 4-polige Alarmkabel (Zubehör) an. (X8570)

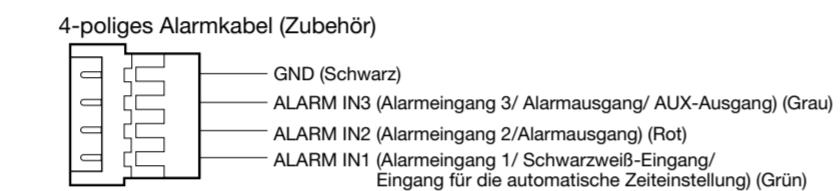

Anmerkung:

- Die Vorgabe für die Externe E/A-Klemmen ist "Aus". Weiterführende Informationen über die Einstellungen der Externe E/A-Klemmen finden Sie in der Bedienungsanleitung auf der mitgelieferten CD-ROM.

[3] Schließen Sie bei Bedarf ein Mikrofon oder den Line Out-Anschluss eines externen Geräts an das Audio-Eingangskabel an. (X8570)

[4] Die Kabel müssen wasserdicht gemacht werden, wenn die Kamera mit freiliegenden Kabeln montiert wird. (X8570)

Das Kameragehäuse ist wasserdicht, aber die Kabelenden innerhalb der Sockelhalterung (Zubehör) sind nicht wasserdicht. Führen Sie eine wasserdichte Behandlung an den Anschlussstellen durch, wie unten gezeigt.

<Wasserdichte Behandlung für andere Kabel als das Ethernet-Kabel>

Wenden Sie etwas wasserdichtes Band (Zubehör) an, wie rechts gezeigt.

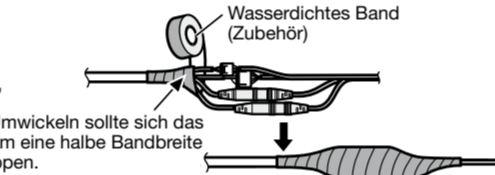

WICHTIG:

- Das Band (siehe Abbildung) auf rund doppelte Länge dehnen und um die Kabel wickeln. Wenn das Band ungenügend gedehnt wird, ist auch die Wasserabdichtung ungenügend.

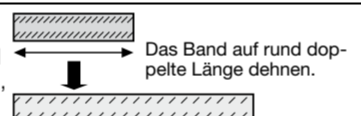

Schritt 4 Vorbereitung für die Anpassung

[1] Falls erforderlich, eine SD-Speicherkarte in den SD-Steckplatz einsetzen.

- Siehe die "Wichtige Informationen" auf der beiliegenden CD-ROM zu Einsetzen/Entfernen der SD-Speicherkarte.

[2] Die Position der Kamera 4 prüfen und das Richtungsblatt entfernen.

[3] Den Wi-Fi-USB-Adapter (vor Ort zu beschaffen) in den USB-Port (für den Installateur) einsetzen und dann die Stromversorgung der Kamera einschalten. (Der Wi-Fi-USB-Adapter wird nur zu Installation/Wartung verwendet.)

* Wenn der Wi-Fi-USB-Adapter nicht verwendet wird (beim Anpassen mit einem PC, der direkt mit einem Ethernet-Kabel verbunden ist), die Kamera mit dem Netzwerk verbinden, indem Sie sich auf "Konfigurieren der Netzwerkeinstellungen" unter Wichtige Informationen (auf der mitgelieferten CD-ROM) beziehen. Die Registerkarte "Einfache Installation" von "Schnell-Setup" aus dem Kameramenü anzeigen und dann zu "Schritt 5 Einstellungen" gehen.

Darauf achten, einen Wi-Fi-USB-Adapter zu verwenden, dessen Funktionsfähigkeit von Panasonic geprüft wurde. Siehe die Panasonic-Support-Website unten für Betriebsprüfungsinformationen über den Wi-Fi-USB-Adapter.

<https://security.panasonic.com/support/info/> <Kontroll-Nr.: C0114>

[4] Wählen Sie "Wi-Fi" aus der Einstellung eines Tablet-PC oder Smartphones und verbinden Sie dann mit dem Wi-Fi-USB-Adapter (vor Ort zu beschaffen), der an der Kamera angebracht ist.

Siehe das Handbuch des Wi-Fi-USB-Adapters und verwenden Sie das Gerät, um herauszufinden, wie man sie verbindet.
SSID : "Produkt-Nr., Serien-Nr. der Kamera"
Passwort : "cam_" + "Serien-Nr. der Kamera"

[5] Starten Sie den Browser auf einem Tablet-PC oder Smartphone und geben Sie dann die folgende URL ein, um eine Verbindung mit der Kamera herzustellen.
<http://192.168.12.10>

* Wenn der Zugriff auf <http://192.168.12.10> fehlschlägt, versuchen Sie <http://10.0.0.10>.

[6] Der Anfangsbildschirm der Kamera wird auf dem Browser des Tablet-PC oder Smartphones angezeigt.

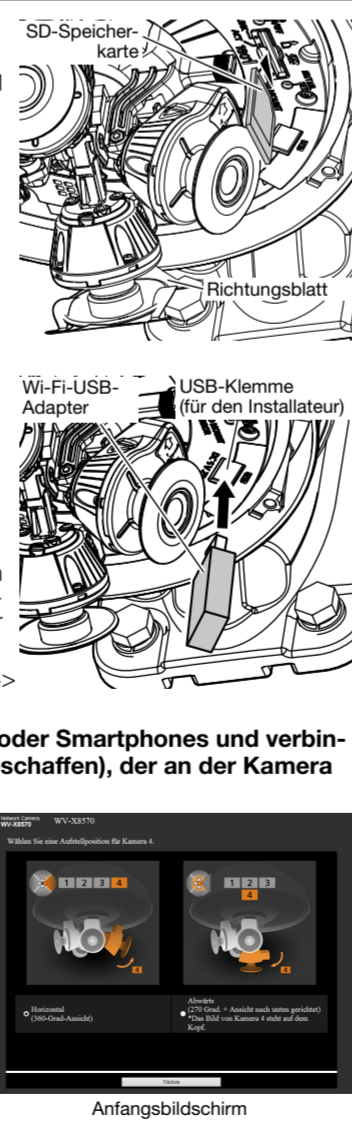

Schritt 5 Einstellungen

* Detaillierte Informationen zur Einstellung und Fallbeispiele finden Sie auf der Panasonic-Supportwebsite (<https://security.panasonic.com/support/info/> <Kontroll-Nr.: C0115>).

* Als Beispiel ist die Erläuterung mit einem Wi-Fi-USB-Adapter gegeben. Beim Einstellen mit einem direkt verbundenen PC siehe unter "Einfache Installation" in der Bedienungsanleitung (auf der Panasonic-Support-Website).

[1] Wählen Sie eine Installationsbedingung der Kamera.

- Wählen Sie ein Layout für die Bildaufnahme gemäß dem Installationsort der Kamera. Wählen Sie eine der Optionen "360-Grad-Ansicht" (Installation der Kameras 1-4 horizontal) oder "270 Grad + Ansicht nach unten gerichtet" (Installation der Kamera 4 nach unten gerichtet) im angezeigten Anfangsbildschirm. Wenn [Nächstes] nach der Auswahl angeklickt wird, wird der folgende Bildschirm nach dem ausgewählten Inhalt angezeigt.



Bei Wahl von "360-Grad-Ansicht"

Bei Wahl von "270 Grad + Ansicht nach unten gerichtet"

- Das Setup-Menü wird angezeigt, wenn die Taste [Setup-Menü] (A) oben rechts im Bildschirm angeklickt wird. Mit dem Pull-Down-Menü (B) oben im Setup-Menü kann die Auswahl zwischen "360 Grad" und "270 Grad + nach unten gerichtet" gewechselt werden. Klicken Sie zum Schließen des Setup-Menüs auf die Taste [Schließen] (C) unten im Setup-Menü.

- Mit dem Pull-Down-Menü (D) in der unteren Mitte des Bildschirms kann die Kamera zur Anzeige von Bildern umgeschaltet werden. (Kameras 1-4/Kamera 1/Kamera 2/Kamera 3/Kamera 4)

[2] Kamerawinkel einstellen.

- Wenn "270 Grad + Ansicht nach unten gerichtet" (Kamera 4 ist mit Aufnahmerichtung nach unten zeigen installiert) gewählt wird, drehen Sie die Kamera 4 vertikal nach unten, indem Sie sich auf <Anpassen des vertikalen Winkels (TILT)> auf der rechten Seite dieses Dokuments beziehen.
- Passen Sie unter Bezugnahme von <Anpassen des horizontalen Winkels (PAN)> auf der rechten Seite dieses Dokuments den horizontalen Winkel (PAN) der Kamera 2 an, sodass die Kamera 2 auf der zunehmenden Bildschirmmitte zeigt.
- Passen Sie den horizontalen Winkel (PAN) der Kameras 1, 3 und 4 an, um den toten Winkel im Aufnahmebereich zu beseitigen.
- Falls erforderlich, passen Sie den TILT-Winkel (vertikal) und YAW-Winkel (Neigung) jeder Kamera unter Bezugnahme des rechts dargestellten Einstellverfahrens an.
- Wiederholen Sie falls erforderlich die Schritte (2) bis (4), um die Richtung jeder Kamera anzupassen.

Anmerkung:

- Um die Hilfslinie auf dem Bildschirm anzuzeigen oder auszublenden, wählen Sie die 1fach-Anzeige aus und klicken Sie auf die Taste [Fadenkreuz anzeigen] (E), siehe den nachfolgend aufgeführten Punkt [3]-1. Die Hilfslinie hilft, die Horizontalität und Vertikalität des angezeigten Bildes zu prüfen.
- Wenn Sie die Ansicht "270 Grad + Ansicht nach unten gerichtet" ausgewählt haben, um den toten Winkel im Aufnahmebereich auszuschalten, stellen Sie den Vertikal-(TILT)-Winkel der Kamera 1, 2 und 3 zwischen +30° und +65° und den Vertikal-(TILT)-Winkel der Kamera 4 so nah wie möglich an dem der Kamera 2 (in Minusrichtung) ein.

[3] Stellen Sie den Zoom und Fokus ein. (S8530)

* Je nach dem YAW-Winkel (Neigung) kann die Anpassung mit dem Zusatzgriff schwierig sein. Passen Sie in so einem Fall zuerst den Zoom und Fokus an und passen Sie dann den YAW-Winkel (Neigung) erneut an.

* Um den toten Winkel im Aufnahmebereich auszuschalten, stellen Sie den Zoom auf das WIDE-Ende (x1) ein.

- Klicken Sie auf eine Kamera und wählen Sie eine aus, die auf den Bildschirmen der Kameras 1-4 angepasst werden soll, die unter "360-Grad-Ansicht" oder "270 Grad + Ansicht nach unten gerichtet" angezeigt werden, um den Bildschirm auf einem 1-Bildschirm anzuzeigen. (Kehren Sie zum 4-Bildschirm mit dem Pull-Down-Menü (D) in der unteren Mitte des Bildschirms zurück.)
- Wenn der Griffteil des Zusatzgriffs mit einem Finger gedrückt wird, steigt die Knopfseite des Zusatzgriffs auf. Entfernen Sie den Zusatzgriff durch Herausziehen in Pfeilrichtung, wie in der rechten Abbildung gezeigt, und bringen Sie ihn dann an der Zoomverriegelung an.
- Lösen Sie die Zoomverriegelung, an der der Zusatzgriff befestigt ist, durch Drehen gegen den Uhrzeigersinn, und bewegen Sie den Griff zwischen TELE und WIDE, um einen geeigneten Blickwinkel zu erhalten. Verriegeln Sie dann die Zoomverriegelung durch Drehen im Uhrzeigersinn.
- Entfernen Sie den Zusatzgriff von der Zoomverriegelung und bringen Sie ihn dann an der Fokusverriegelung an, die sich an der Rückseite der Griffmarkierung befindet.
- Zeigen Sie den Bildschirm "FOCUS ADJUSTMENT" (siehe rechte Abbildung) durch Anklicken der Taste [Fokus unterstützen] (E) an, die unten rechts im Bildschirm angezeigt wird.
- Lösen Sie die Fokusverriegelung, an der der Zusatzgriff befestigt ist, durch Drehen gegen den Uhrzeigersinn, und bewegen Sie den Griff vor und hinter die fokussierte Position. Die optimale Fokussposition wird automatisch als "PEAK HOLD"-Position aufgezzeichnet.
- Wenn die Fokusverriegelung bewegt wird, wird die aktuelle Fokussposition auf "INDICATOR" gekennzeichnet. Passen Sie die Fokussposition an, sodass der Anzeigewert nahe zur "PEAK HOLD"-Position gelangt.
- Wenn der Anzeigewert zur besten Fokussposition gelangt, wird "BEST FOCUS" umgekehrt in der unteren rechten Ecke des Bildschirms angezeigt.
- Ziehen Sie die Fokusverriegelung fest, um die beste Fokussposition zu fixieren.
- Falls erforderlich, wiederholen Sie die Schritte (3) bis (9), um den Bildwinkel und den Fokus anzupassen und zu bestimmen.
- Schließen Sie den Bildschirm "FOCUS ADJUSTMENT" durch Klicken auf die Taste [Fokus unterstützen] (E).
- Wenn die Anpassung abgeschlossen ist, entfernen Sie den Zusatzgriff und kehren Sie ihn zum Kamerahauptgehäuse zurück. Um den Zusatzgriff in der Ausgangsposition zu speichern, führen Sie den Schritt (2) oben in umgekehrter Reihenfolge aus.

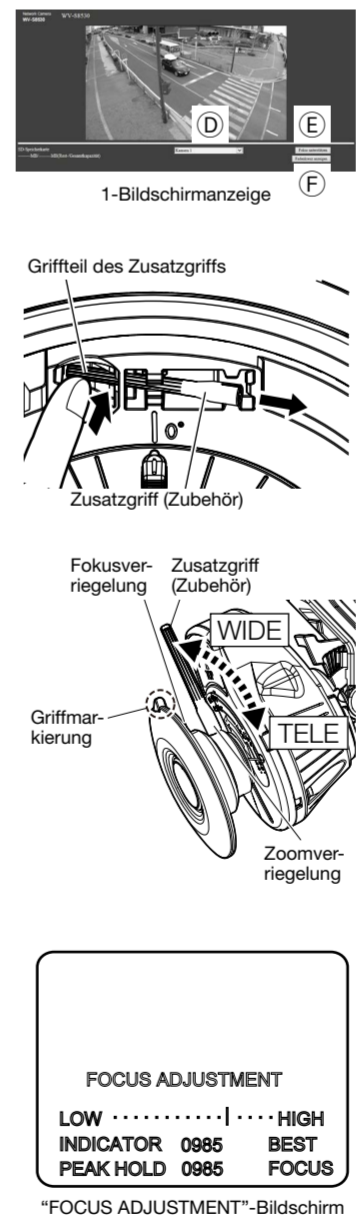

[4] Entfernen Sie den Wi-Fi-USB-Adapter. (Bei Verwendung eines Wi-Fi-USB-Adapters)

WICHTIG:

- Achten Sie darauf, den Wi-Fi-USB-Adapter zu entfernen.

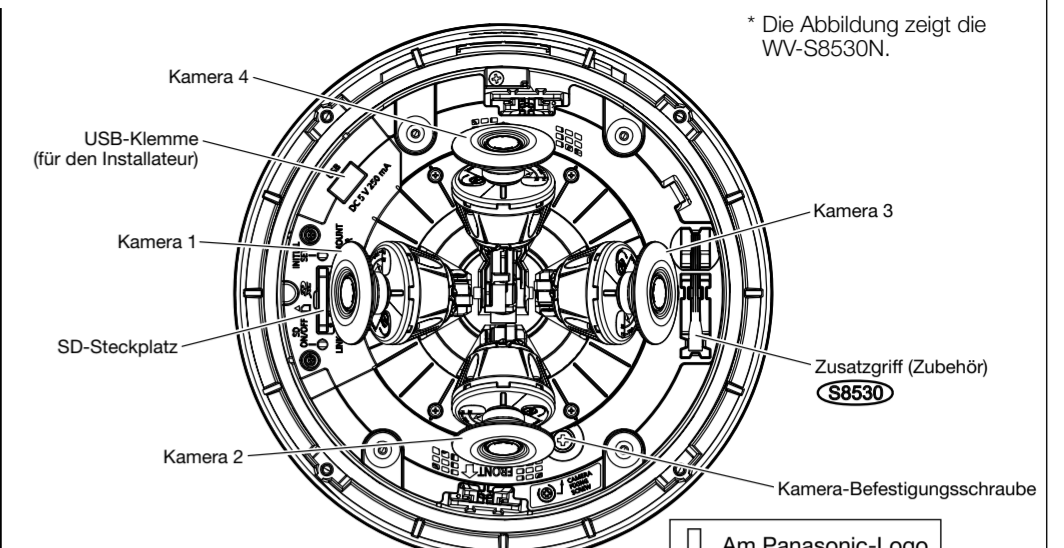

* Die Abbildung zeigt die WV-S8530N.

Die folgende Erklärung ist ein Beispiel für die Anpassung der Kamera 2. Der nachfolgend erläuterte Anpassungswinkel ist der, wenn alle Kameras in ihren werksseitigen Positionen sind. Der einstellbare Winkel jeder Kamera variiert je nach dem Positionsverhältnis zu den anderen Kameras.

- Achten Sie darauf, während der Anpassung nicht das Objektivteil der Kamera zu berühren.
- Je nach der Einstellungsposition jeder Kameraeinheit kann der Wi-Fi-USB-Adapter auf dem Bildschirm zu sehen sein.

<Anpassen des horizontalen Winkels (PAN)>

Halten und bewegen Sie den PAN-Einstellknopf, um die Richtung jeder Kameraeinheit zu ändern. Kamera 1-4 : ±30° (wenn jede Kamera in der werksseitigen Position ist) Einkerbungsintervall : 2,5°

Anmerkung:

- Eine horizontale (PAN) 360°-Schwenkbewegung jeder Kamera ist möglich, indem jede Kameraeinheit der Reihe nach bewegt wird.

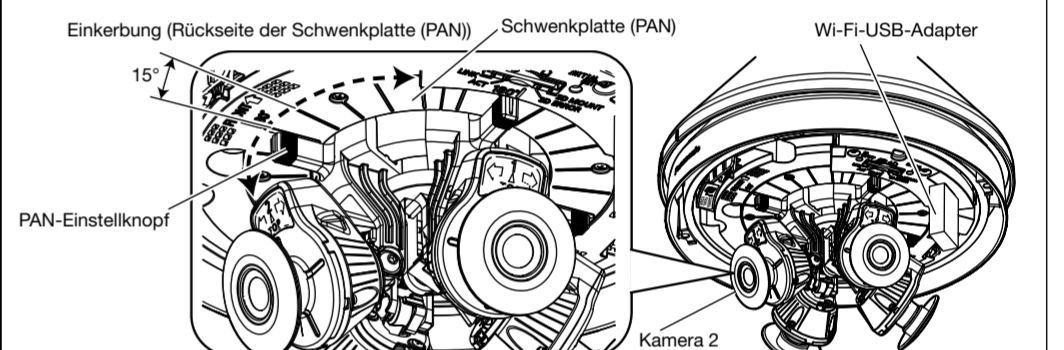

<Anpassen des vertikalen Winkels (TILT)>

Halten und bewegen Sie die Kameraeinheit, um die Richtung jeder Kameraeinheit zu ändern. Kamera 1-3 : +30° bis +80° / Kamera 4 : -15° bis +80° Einkerbungsintervall : 5°

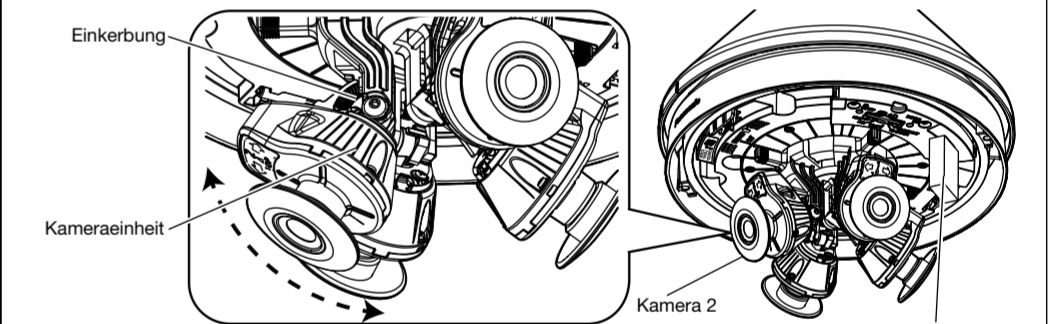

<Anpassen des Neigungswinkels (YAW)>

Halten und bewegen Sie die Kameraeinheit, um die Richtung jeder Kameraeinheit zu ändern. Kamera 1-3 : ±50° Einkerbungsintervall : 5°

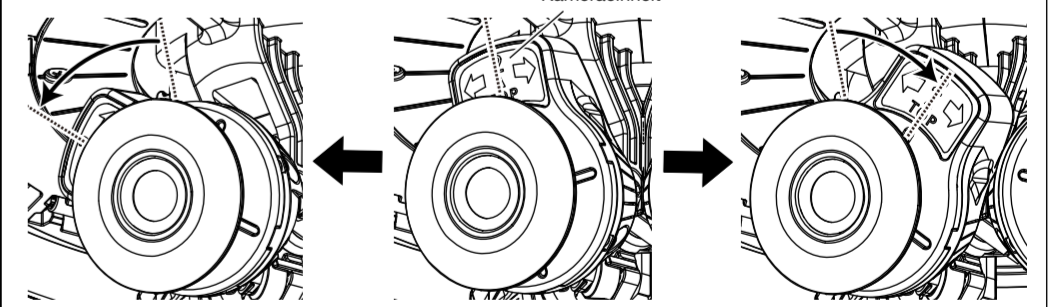

[5] Bringen Sie die Glockenabdeckung an und befestigen Sie sie durch Festziehen der Befestigungsschraube der Glockenabdeckung (4 Stellen) mit dem Bit (Zubehör).

WICHTIG:

- Achten Sie darauf, die Schrauben der Glockenabdeckung diagonal festzuziehen. Empfohlenes Anzugsmoment: 1,37 N·m
- Bringen Sie die Glockenabdeckung gerade an der Kamerahaupteinheit an. Wenn sie geneigt angebracht wird, könnte das innere der Glockenabdeckung die Kameraeinheit berühren und eine Abweichung des festgelegten Bildwinkels verursachen.

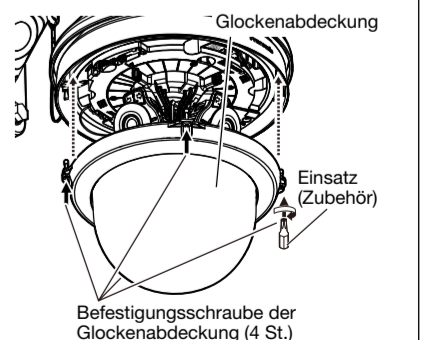

[6] Entfernen Sie die Schutzfolie von der Glockenabdeckung.

[7] Schließen Sie die Kamera an ein Netzwerk gemäß "Netzwerkeinstellungen" unter Wichtige Informationen (auf der mitgelieferten CD-ROM) an.