

Panasonic®

Installationshandbuch

Beiliegende Einbauanleitung

Netzwerkamera

Modell-Nr. WV-S6130



- Bitte lesen Sie diese Bedienungsanleitung vor dem Anschließen und der Inbetriebnahme dieses Produkts aufmerksam durch und halten Sie sie jederzeit griffbereit.
- Für Informationen über die allgemeine Beschreibung dieses Produkts, siehe die "Wichtige Informationen" auf der mitgelieferten CD-ROM. Weiterführende Informationen über die Durchführung der Einstellungen und die Bedienung der Kamera finden Sie in der Bedienungsanleitung auf der beigefügten CD-ROM.
- Die Modellnummer erscheint in diesem Handbuch teilweise in abgekürzter Form.

Panasonic Corporation
http://www.panasonic.com

Panasonic Corporation
Osaka, Japan

Authorised Representative in EU:



Panasonic Testing Centre
Panasonic Marketing Europe GmbH
Winsbergweg 15, 22525 Hamburg, Germany

© Panasonic Corporation 2017

av0817-1107 PGQP2494YA

Wichtige Sicherheitsinstruktionen

- 1) Bitte lesen Sie diese Instruktionen aufmerksam durch.
- 2) Bewahren Sie die Instruktionen sorgfältig auf.
- 3) Befolgen Sie alle Warnungen.
- 4) Befolgen Sie alle Instruktionen.
- 5) Verwenden Sie dieses Gerät niemals in der Nähe von Wasser.
- 6) Reinigen Sie dieses Gerät nur mit einem trockenen Tuch.
- 7) Blockieren Sie nicht die Belüftungsöffnungen. Installieren Sie das Gerät gemäß den Instruktionen des Herstellers.
- 8) Installieren Sie dieses Gerät niemals in der Nähe von Wärmequellen wie Heizkörpern, Öfen oder anderen wärmeerzeugenden Apparaten (einschließlich Verstärkern).
- 9) Verwenden Sie nur vom Hersteller vorgeschriebene/s Vorrichtungen/Zubehör.
- 10) Verwenden Sie dieses Gerät nur mit dem vom Hersteller vorgeschriebenen oder mit dem Gerät mitgelieferten Wagen, Ständer, Stativ oder Tisch. Bei Verwendung eines Wagens ist Vorsicht beim Transport des Geräts auf dem Wagen geboten, um ein Umkippen und die damit verbundenen möglichen Verletzungen zu vermeiden.



- 11) Ziehen Sie den Netzstecker dieses Geräts bei Gewittern oder längerem Nichtgebrauch aus der Netzdose.
- 12) Überlassen Sie alle Wartungsarbeiten qualifiziertem Kundendienstpersonal. Wartungsarbeiten sind erforderlich, wenn das Gerät auf irgendeine Weise beschädigt wurde, wie zum Beispiel bei defektem Netzkabel oder Netzstecker bzw. bei auf das Gerät verschütteten Flüssigkeiten, in das Gerät eingedrungenen Gegenständen, wenn das Gerät Regen oder übermäßiger Luftfeuchtigkeit ausgesetzt wurde, nicht richtig funktioniert oder fallen gelassen wurde.

Fehlersuche

Den Fehler zuerst in den "Wichtige Informationen" (auf der mitgelieferten CD-ROM) und unter "Fehlersuche" in der Bedienungsanleitung (auf der mitgelieferten CD-ROM) suchen, bevor Sie sich an den Kundendienst wenden.

Open-Source-Software

- Dieses Produkt enthält Open-Source-Software, die unter der GPL (GNU General Public License), LGPL (GNU Lesser General Public License) usw. lizenziert ist.
- Die Kunden dürfen den Quellcode der Software, die unter der GPL und/oder LGPL lizenziert ist, vervielfältigen, verteilen und modifizieren.
- Siehe die Datei "readme.txt" auf der mitgelieferten CD-ROM zu Einzelheiten über die Lizenzen der Open-Source-Software und den Quellcode.
- Beachten Sie bitte, dass Panasonic auf irgendwelche Anfragen bezüglich des Inhalts des Quellcodes nicht antwortet.

WARNUNG:

- Um Verletzungen zu verhindern, muss dieser Apparat in Übereinstimmung mit der Installationsanleitung sicher an der Wand bzw. an der Decke befestigt werden.
- Das Gerät sollte vor Regen und Feuchtigkeit geschützt werden, um der Gefahr eines Brandes oder elektrischen Schlags vorzubeugen.
- Das Gerät sollte vor Tropf- und Spritzwasser geschützt.
- Alle mit der Installation dieses Produkts verbundenen Arbeiten sollten von qualifiziertem Kundendienstpersonal oder Systeminstallateuren vorgenommen werden.
- Der Einbau hat nach den einschlägigen Einbauvorschriften zu erfolgen.
- Anschlüsse müssen den örtlichen elektrotechnischen Vorschriften entsprechen.
- Batterien (Akku oder einliegende Batterien) müssen von Wärmequellen wie Sonnenlicht und Feuer ferngehalten werden.

VORSICHT:

- Änderungen und Modifikationen, die an diesem Gerät ohne die ausdrückliche Genehmigung durch den für Konformität Zuständigen vorgenommen wurden, können zum Entzug der Betriebserlaubnis für dieses Gerät führen.
- Die Netzwerkkamera ist für den Anschluss an ein Ethernet- bzw. PoE-Netzwerk bestimmt und darf nicht nach außen geroutet werden.

: Gleichstromsymbol

Entsorgung von Altgeräten und Batterien Nur für die Europäische Union und Länder mit Recyclingsystemen



Dieses Symbol, auf den Produkten, der Verpackung und/oder den Begleitdokumenten, bedeutet, dass gebrauchte elektrische und elektronische Produkte sowie Batterien nicht in den allgemeinen Hausmüll gegeben werden dürfen. Bitte führen Sie alte Produkte und verbrauchte Batterien zur Behandlung, Aufarbeitung bzw. zum Recycling gemäß den gesetzlichen Bestimmungen den zuständigen Sammelpunkten zu. Indem Sie diese Produkte und Batterien ordnungsgemäß entsorgen, helfen Sie dabei, wertvolle Ressourcen zu schützen und eventuelle negative Auswirkungen auf die menschliche Gesundheit und die Umwelt zu vermeiden. Für mehr Informationen zu Sammlung und Recycling, wenden Sie sich bitte an Ihren örtlichen Abfallentsorgungsdienstleister. Gemäß Landesvorschriften können wegen nicht ordnungsgemäßer Entsorgung dieses Abfalls Strafgelder verhängt werden.



Hinweis für das Batteriesymbol (Symbol unten)

Dieses Symbol kann in Kombination mit einem chemischen Symbol abgebildet sein. In diesem Fall erfolgt dieses auf Grund der Anforderungen derjenigen Richtlinien, die für die betreffende Chemikalie erlassen wurden.

Bedienerhandbücher

Die Produktdokumentation besteht aus den folgenden Dokumenten.

- **Installationshandbuch (vorliegendes Dokument):** Erläutert die Installation, Kabelanschlüsse, Montage und Demontage.
- **Wichtige Informationen (auf der mitgelieferten CD-ROM):** Bietet allgemeine Informationen über das Produkt.
- **Bedienungsanleitung (auf der mitgelieferten CD-ROM):** Beschreibungen zu Einstellung und Bedienung der Kamera.

Zum Lesen der Bedienungsanleitung benötigen Sie den Adobe® Reader® auf dem mitgelieferten CD-ROM. Falls Adobe Reader nicht im PC installiert ist, die neueste Version von Adobe Reader von der Adobe Webseite herunterladen und installieren.

Die Abbildungen in diesem Handbuch, die das äußere Aussehen und Teile des Geräts zeigen, können aufgrund laufender Verbesserungen geringfügig vom tatsächlichen Produkt abweichen.

Standardzubehör

Installationshandbuch (vorliegendes Dokument) ... 1 Satz
Important Safety Instructions 1 Satz
Garantiekarte* 1 Satz
CD-ROM* 1 St.
Code-Aufkleber* 1 St.

*1 Dieses Produkt wird mit mehreren Garantiescheinen geliefert. Jede Garantie ist nur für die Produkte gültig, die in den Regionen gekauft wurden, die auf dem jeweils relevanten Garantieschein genannt werden.

*2 Die CD-ROM enthält die Bedienungsanleitung sowie verschiedene Hilfsprogramme.

*3 Dieser Aufkleber wird eventuell für das Netzwerk-Management benötigt. Diesen Aufkleber sorgfältig aufbewahren, damit er nicht verloren geht.

Für die Installation sind folgende Teile erforderlich.

Kamera-Montagehalterung (mit Fangdraht) 1 St.
Kamera-Befestigungsschraube (M3) 2 St. (einschl. 1 Reserve)
Abdeckblende 1 St.
Netzkabelstecker* 1 St.

*4 Der Netzkabelstecker befinden sich an der Kamera.

Vorbereitungen

Sonstige benötigte Gegenstände (nicht im Lieferumfang inbegriffen)

Vor Beginn der Montage die für die einzelnen Montageverfahren erforderlichen Teile bereit legen. Die erforderlichen Teile sind in folgender Tabelle zusammengefasst.

Montageverfahren	Montageschraube	Mindestausreißfestigkeit*1
A Installieren der Kamera an einer Decke mit ausreichender Tragfestigkeit Über die Kamera-Montagehalterung (Zubehör).	Schrauben M4 oder M6/4 St.	196 N
B Installieren der Kamera an einer Decke mit unzureichender Tragfestigkeit Der Deckenbereich, in dem die Kamera installiert wird, muss ausreichend verstärkt werden, oder es muss die optionale Deckenmontagehalterung für die Kamera (WV-Q105A*, Gewicht ca. 150 g) verwendet werden.	M10-Ankerschrauben/2 St.	Mindestens das 5-fache des Gesamtgewichts der Kamera einschließlich der Kamera
C Eingebettetes Installieren der Kamera in einer Decke mit unzureichender Tragfestigkeit Der Deckenbereich, in dem die Kamera installiert wird, muss ausreichend verstärkt werden, oder es muss die optionale eingelassene Decken-Montagehalterung für die Kamera (WV-Q159C*2 / WV-Q159S*2, Gewicht ca. 800 g) verwendet werden.	M10-Ankerschrauben/2 St.	Mindestens das 5-fache des Gesamtgewichts der Kamera einschließlich der Kamera
D Installieren der Kamera an einer Wand Verwenden Sie die die Wandmontagehalterung (WV-Q158C*2 / WV-Q158S*2, Gewicht ca. 950 g).	M4-Schrauben/4 St.	196 N

*1 Die Mindestausreißfestigkeit ist der Wert pro Schraube.

*2 Für Einzelheiten zum Montageverfahren der Montagehalterung und Kamera lesen Sie bitte die Bedienungsanleitung für jede Montagehalterung.

WICHTIG:

- Nehmen Sie Montageschrauben (M4, M6) und Ankerschrauben für eine separate Montage an der Decke und Wand.
- Wählen Sie Schrauben entsprechend dem Material des Ortes, an dem die Kamera montiert werden soll. Holzschrauben oder Nägel dürfen nicht verwendet werden.
- Wenn die Montagestelle, beispielsweise eine Gipskartonplatte, zu schwach ist, um das Gesamtgewicht zu tragen, muss der Einbaubereich verstärkt werden.

Beispiele für die Verwendung der Montagehalterungen (optionales Zubehör) zum Installieren der Kamera

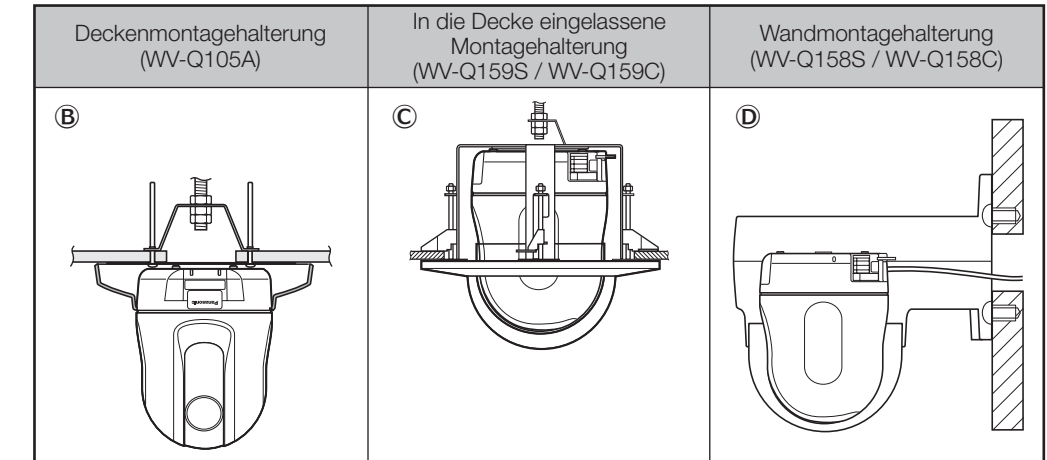

Vorbereitung vor der Installation

[1] Nach Bedarf eine SD-Speicherkarte (vor Ort zu beschaffen) einsetzen.

* SDXC/SDHC/SD-Speicherkarte sind unter dem Begriff SD-Speicherkarte zusammengefasst.

Eine SD-Speicherkarte gemäß dem unten gezeigten Verfahren einsetzen. Für Einzelheiten um Verfahren lesen Sie bitte die Wichtigen Informationen auf der mitgelieferten CD-ROM.

- 1) Wie in der Abbildung rechts dargestellt, entriegeln Sie durch Druck auf die linke Seite des Panasonic Logo-Schilds und schieben Sie dann die SD-Speicherkartenabdeckung zum Öffnen in Richtung des Pfeils.
- 2) Eine SD-Karte tief in den SD-Speicherkarteneinschub und geradlinig hineindrücken, bis sie hörbar einrastet. (Das Etikett sollte zur Unterseite der Kamera gerichtet sein)
- 3) Die SD-Speicherkartenabdeckung schließen und die Abdeckung durch Druck auf das Panasonic Logo-Schilds verriegeln.

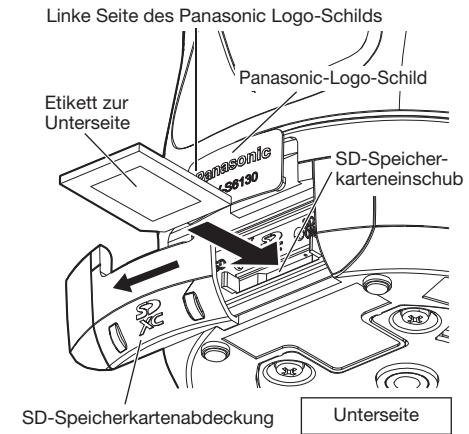

Installation

Die Montage wird in 4 Schritten erläutert.



Schritt 1 Befestigen Sie die Montagehalterung und hängen Sie die Kamera auf

Das Installationshandbuch erläutert den oberen Punkt (A) "Installieren der Kamera an einer Decke mit ausreichender Tragfestigkeit". Bei Verwendung der Montagehalterungen (optionales Zubehör) lesen Sie die Bedienungsanleitung.

[1] Bereiten Sie die Einbauoberfläche vor.

Legen Sie die Befestigungsposition und die Bohrungen für die Schrauben oder Anker auf der Decke sowie eine Spalte für die Verkabelung (ø25 mm: sieh Abbildung unten rechts) nach Bedarf fest.

- ◆ Wenn mit M4 Schrauben befestigt
Feste Abmessungen:
83,5 mm × 46 mm
- ◆ Wenn mit M6 Schrauben befestigt
Feste Abmessungen:
110 mm × 64 mm

Anmerkung:

- Der Mittelpunkt der Kamera-Montagehalterung (Zubehör) muss sich mindestens in einem Abstand von 100 mm von Hindernissen wie z.B. einer Wand befinden.
- Die Kamera-Montagehalterung (Zubehör) muss nach der Montage mit der Markierung "FRONT" in Richtung des Panasonic-Logos (Aufnahmerichtung) zeigen.

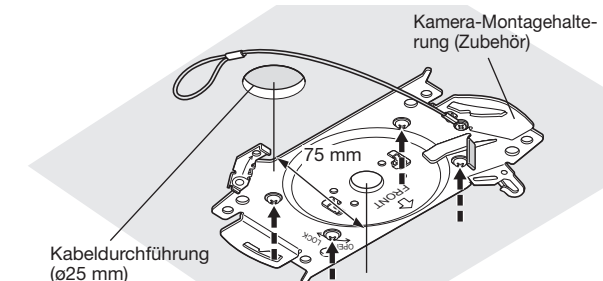
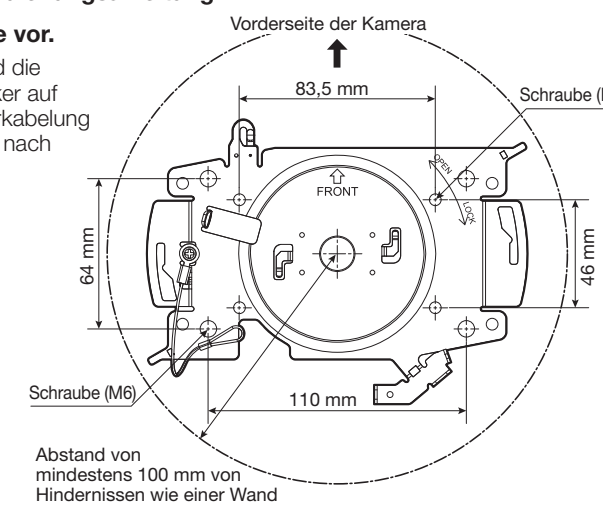

* Die Abmessungen der Abdeckblende beträgt ø185 mm. Das Verkabelungsloch kann mit einer Abdeckblende abgedeckt werden, wenn Position und Größe wie oben gezeigt sind.

* Die Abbildung oben rechts zeigt eine Darstellung mit M4-Schrauben.

WICHTIG:

- Verwenden Sie die entsprechende Kamera-Montagehalterung (Zubehör), wenn Sie die Kamera an einer Decke installieren.
- Verwenden Sie nicht das Stativschraubloch für den Deckeneinbau, da die Fangvorrichtung in diesem Fall nicht funktioniert. (Siehe Abbildung [3] oben rechts)

[3] Den an der Kamera-Montagehalterung befestigten Fangdraht in die Kamera einhaken.

Nach der Befestigung des Fangdrahts an der Kamera sicherstellen, dass der Ring am Ende des Fangdrahts fest in die Fangdrahtöse eingehakt ist.

Anmerkung:

- Die Kamera wird nicht befestigt. Achten Sie darauf, die Kamera nicht gegen anderes (insbesondere die Glocke) stößt.
- Halten Sie einen Arbeitsbereich von 350 mm oder mehr von der Decke aus frei, wenn Sie die Kamera an der Decke befestigen.

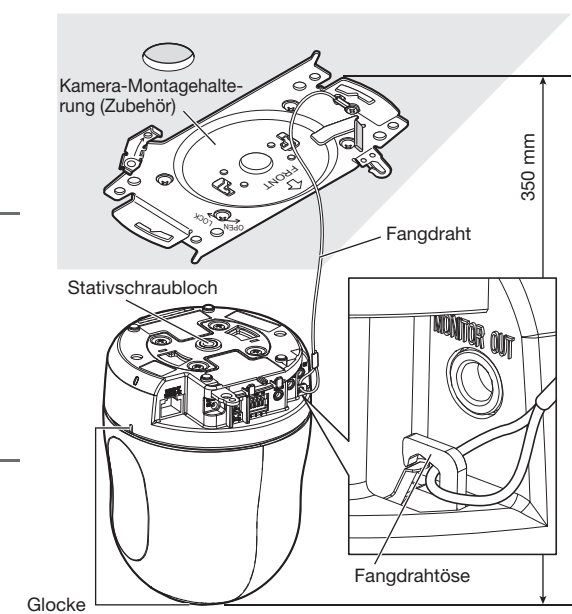

[4] Verwenden Sie die Abdeckblende (Zubehör) nach Bedarf.

Entfernen Sie den Ausschnitt aus der Abdeckblende, wenn Sie die Kamer direkt an der Decke mit offener Verkabelung befestigen. Montieren Sie die Kamera und die Verkabelung durch den Ausschnitt in der Abdeckblende wie in der Abbildung unten gezeigt, wenn Sie die Abdeckblende schließlich anbringen.

WICHTIG:

- Um Verletzungen zu vermeiden und die Kabel zu schützen, bearbeiten Sie die seitliche Kabeldurchführung mit einer Feile, so dass sie nicht nicht schneiden kann.
- Darauf achten, dass keines der Kabel unter der Abdeckblende eingeklemmt wird, wenn Sie es montieren.

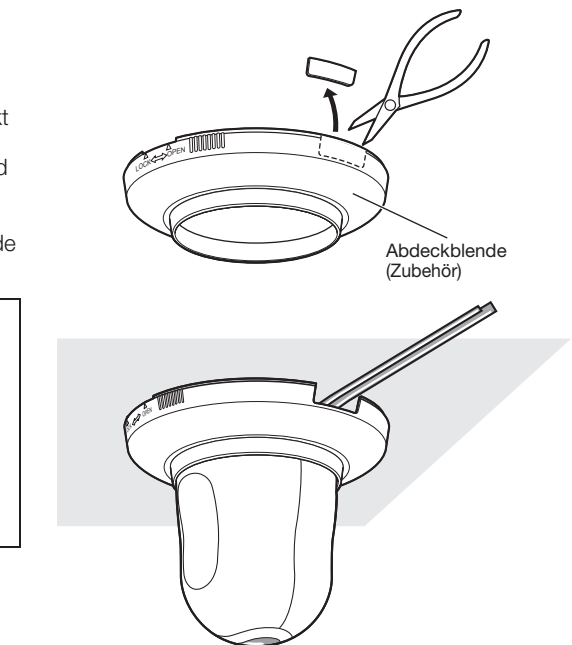

Schritt 2 Anschlüsse

Zu den Einzelheiten über jedes Kabel siehe die "Wichtige Informationen" auf der mitgelieferten CD-ROM.

- Die Kabel nach Bedarf mit einer Kabelbinde (vor Ort zu beschaffen) bündeln.
- Stets einen Stereo-Ministecker verwenden.

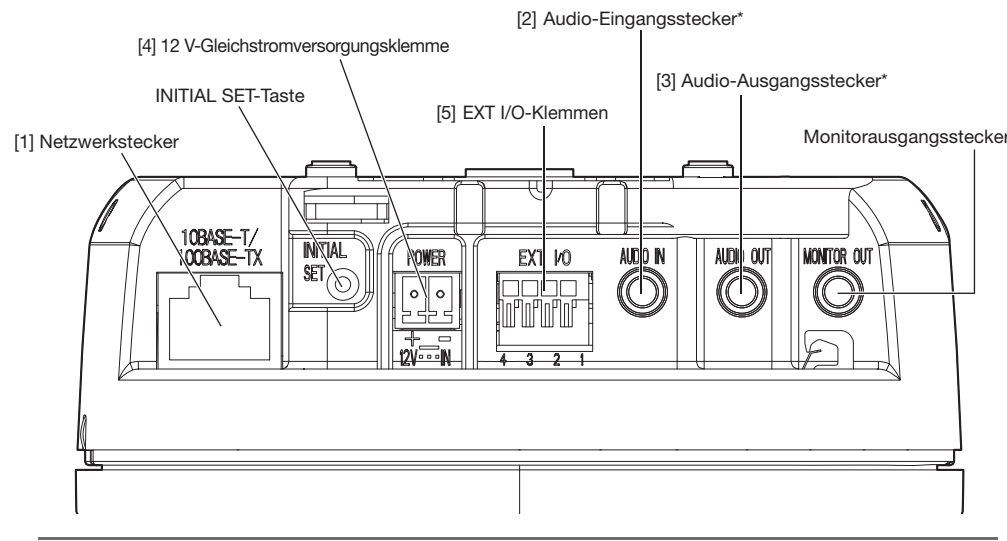

Anmerkung:

- Da der Raum um den Stecker begrenzt ist, Audiokabel und ein Ethernetkabel verwenden, deren Abmessungen die in der Abbildung angegebenen Werte nicht überschreiten.

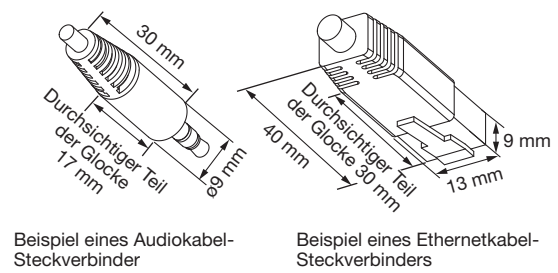

WICHTIG:

- Vor Beginn der Anschlussarbeiten die Stromversorgung aller Systeme (PoE-Hub oder Stromversorgung der Kamera) ausschalten.
- Die 12 V-Gleichstromversorgung muss von der Netzstromversorgung galvanisch getrennt sein.

[1] Ein Ethernetkabel (Kategorie 5e oder besser, geradlinig) an den Netzwerkstecker anschließen.

[2] Bei Bedarf ein Mikrofon oder den Line-Out-Anschluss eines externen Geräts an den Audio-Eingangsstecker anschließen.

[3] Bei Bedarf einen Aktivlautsprecher an den Audio-Ausgangsstecker anschließen.

[4] Für den Anschluss eines Netzteils oder einer externen Stromversorgung den Netzkabelstecker (Zubehör) verwenden, um sie an der Kamera anzuschließen.

- Entfernen Sie 3 mm - 7 mm vom Außenmantel des Kabels für den Wechselstromadapter, legen Sie das Kabel frei und verdrehen Sie das abisolierte Kabelende gut. Für den Anschluss einer externen Stromversorgung an die Kamera Einleiterkabel oder Litzenkabel nach 16 AWG bis 24 AWG verwenden.
- Lösen Sie die Schrauben des Netzkabelsteckers und führen Sie das Kabel für den Wechselstromadapter in den Stecker.
- Die Schraube am Netzkabelstecker festziehen. (Empfohlenes Anzugsmoment: 0,34 N·m)
- Stecken Sie den Netzkabelstecker in die Kamera.

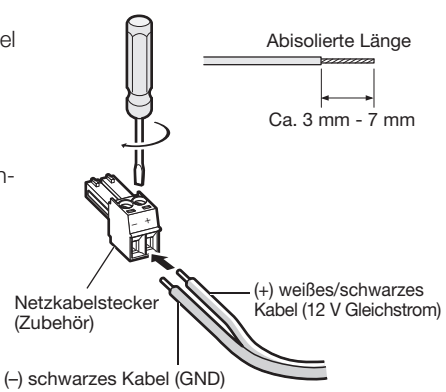

Vorsicht:

- EIN MIT 12 V GLEICHSTROM GESPEISTES GERÄT MUSS EINE AN GUT ZUGÄNGLICHEN STELLE INSTALLIERTE TRENNVORRICHTUNG AUFWEISEN.
- NUR AN EINE STROMVERSORGUNG DER KLASSE 2 FÜR 12 V GLEICHSTROM (UL 1310/CSA 223) ODER EINE STROMVERSORGUNG MIT BEGRENZTER EINSCHALTDAUER ANSCHLIESSEN (IEC/EN/UL/CSA 60950-1).

[5] Bei Bedarf die Alarm-Eingangs-/Ausgangskabel an die EXT I/O-Klemmen anschließen.

Die Kabel externer Geräte an die EXT I/O-Klemmen anschließen.

- Entfernen Sie 8 mm - 9 mm des äußeren Kabelmantels und verdrehen Sie die Kabelader, um einen Kurzschluss zu verhindern. Kabeldaten (Leiter): 20 AWG - 26 AWG, Einleiterkabel, verdreht
- Mit einem Kugelschreiber auf den Knopf an der gewünschten Klemme des Steckverbinders für externe E/A-Klemmen drücken, das Kabel des externen Geräts tief in die Anschlussöffnung einführen und den Knopf freigeben.

Externe E/A-Klemmen

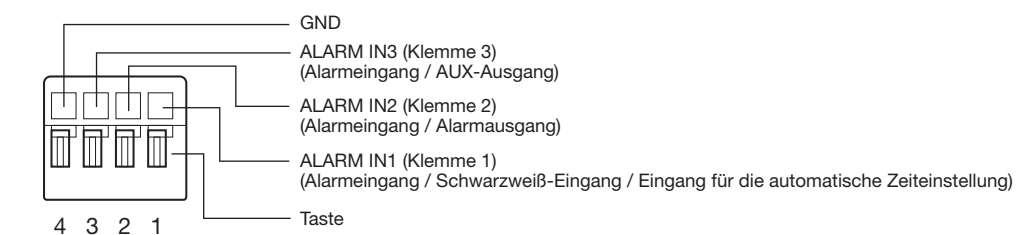

Anmerkung:

- Niemals 2 Leiter oder mehr direkt an eine Klemme anschließen. Falls 2 Leiter oder mehr angeschlossen werden müssen, einen Splitter verwenden.
- Sicherstellen, dass der abisolierte Teil des Kabels nicht aus der Klemme herausragt und dass der Anschluss einwandfrei ausgeführt ist.
- Die Vorgabe für die EXT I/O-Klemmen ist "Aus". Weiterführende Informationen über die Einstellungen der EXT I/O-Klemmen finden Sie in der Bedienungsanleitung auf der mitgelieferten CD-ROM.

Schritt 4 Netzwerkeinstellungen

Die Firewall-Software sollte deshalb für die Kameraeinstellung vorübergehend deaktiviert werden. Sobald die Konfiguration der Kamera abgeschlossen ist, den ursprünglichen Zustand wiederherstellen. Zur Konfiguration des Netzwerks wenden Sie sich bitte an Ihren Netzwerk-Administrator oder Internet-Diensteanbieter.

[1] Die mitgelieferte CD-ROM in das CD-ROM-Laufwerk des PC einsetzen.

- Der Lizenzvertrag wird angezeigt. Den Vertrag lesen und zur Zustimmung das Ankreuzfeld neben "I accept the term in the license agreement" markieren und [OK] anklicken. ⇒ Das Launcher-Fenster wird angezeigt.

Anmerkung:

- Erscheint das Launcher-Fenster nicht, die Datei "CDLauncher.exe" auf der CD-ROM durch Doppelklick öffnen.
- Zu Einzelheiten über den CD-Launcher siehe "Gebrauch der CD-ROM" in der Bedienungsanleitung auf der mitgelieferten CD-ROM.

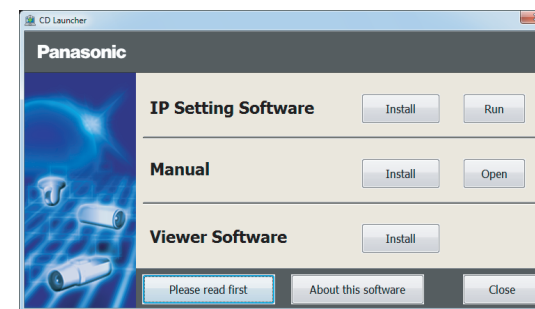

[2] Die [Run]-Taste neben [IP Setting Software] anklicken.

⇒ Der Bildschirm [Panasonic IP Setting Software] wird angezeigt.

Die MAC-Adresse/IP-Adresse der erkannten Kamera wird angezeigt.

[3] Zur Änderung der Einstellungen die einzustellende Kamera (1) auswählen und [Network Settings] (2) anklicken. Dann [Access Camera] (3) anklicken.

Anmerkung:

- Die Kamera auswählen, deren MAC-Adresse mit der auf der einzustellenden Kamera aufgedruckten MAC-Adresse übereinstimmt.

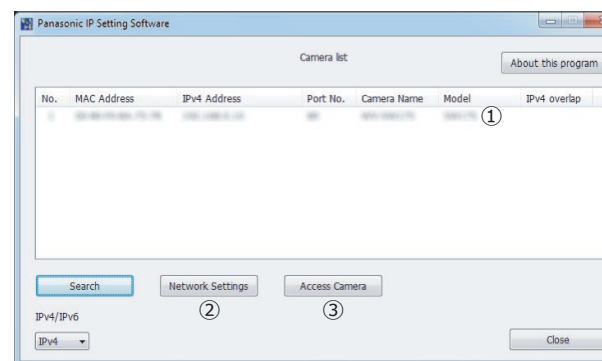

Schritt 3 Befestigen der Kamera

[1] Die Kamera an der Kamera-Montagehalterung (Zubehör) montieren und temporär befestigen.

- Entfernen Sie das Schutzrohr (für Schutz während des Transports), das die Verriegelungsplatte abdeckt.
- Die Verriegelungsplatte der Kamera auf dem Führungsteil der Kamera-Montagehalterung anbringen, die Kamera so einsetzen, dass ihr Mittelpunkt (Stativschraubloch) mit dem Mittelpunkt der Kamera-Montagehalterung übereinstimmt, die Kamera von unten gesehen 20 ° im Uhrzeigersinn drehen, wobei die Kamera gegen die Kamera-Montagehalterung zu drücken ist, und sie temporär befestigen.

WICHTIG:

- Bei der Montage der Kamera an der Kamera-Montagehalterung an der befestigten Sektion greifen. Anfassen am Glockenteil kann zu Funktionsstörungen führen.

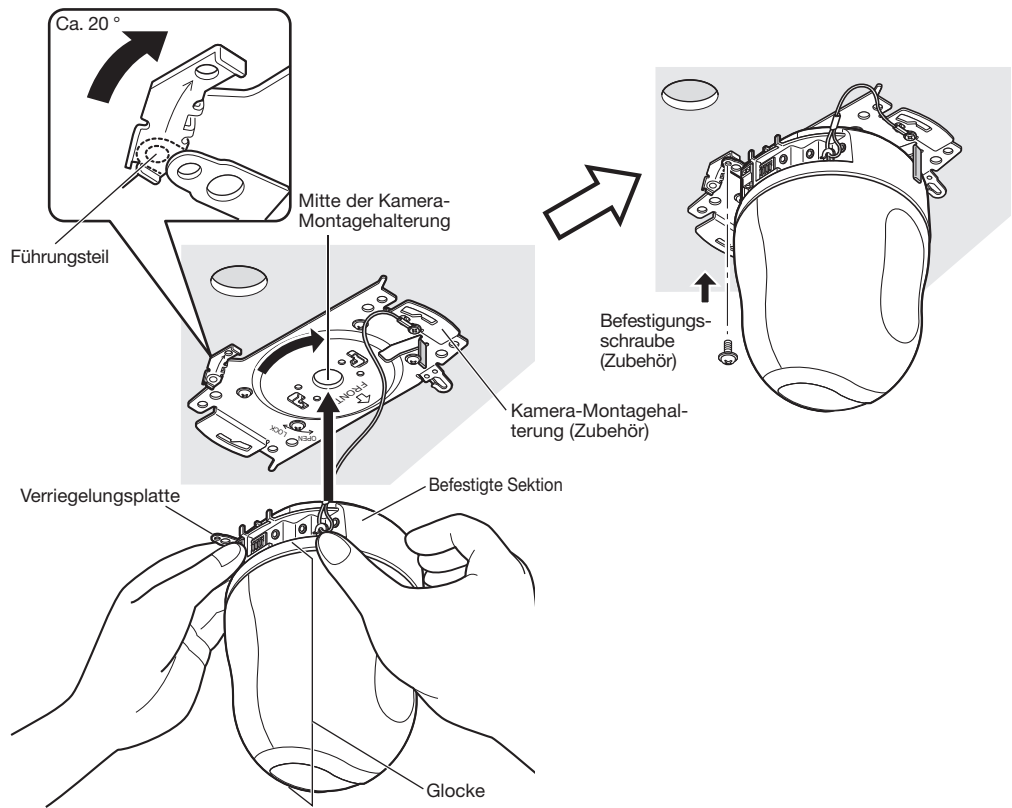

[2] Die Kamera mit der Kamera-Befestigungsschraube (M3, Zubehör) an der Kamera-Montagehalterung befestigen.

Empfohlenes Anzugsmoment: 0,68 N·m

* Mit der Kamera verbundene Kabel sind in den Abbildungen nicht mit dargestellt.

[3] Die Markierung "OPEN" an der Abdeckblende auf dem Überstand der Kamera-Montagehalterung befestigen und die Abdeckblende gerade einsetzen.

Überstand der Kamera-Montagehalterung (Zubehör)

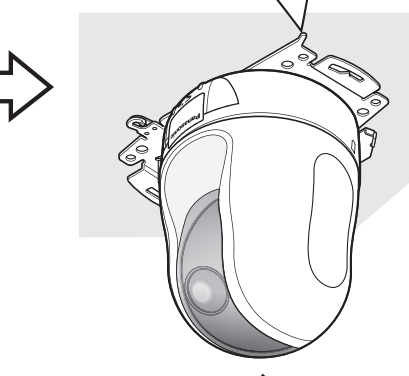
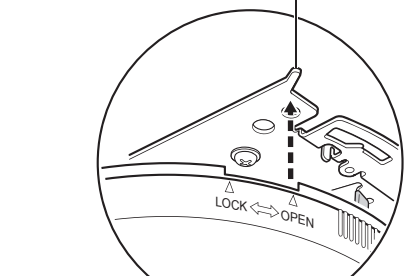

[4] Die Abdeckblende von unten im Uhrzeigersinn in die Montagehalterung drehen, bis die Markierung "LOCK" auf der Abdeckblende mit dem Überstand der Kamera-Montagehalterung übereinstimmt, um die Abdeckung zu besfestigen.

WICHTIG:

- Darauf achten, dass keines der Kabel unter der Abdeckblende eingeklemmt wird.

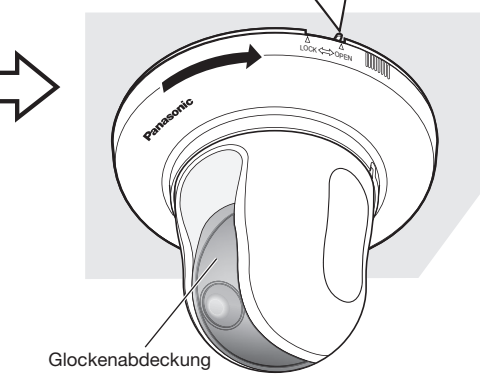
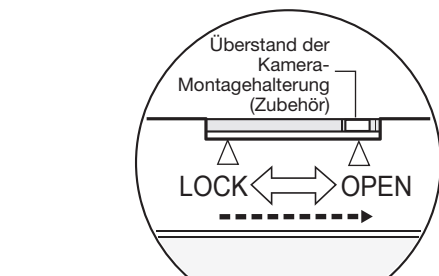

[5] Nach Abschluss der Installationsarbeiten die Schutzfolie von der Glockenabdeckung entfernen, und dann die Kamera einschalten.

WICHTIG:

- Sobald die Kamera eingeschaltet ist, beginnt sie die Initialisierung und Schwenken/Neigen/Zoom/Fokusregelung arbeiten automatisch. Berühren Sie die Glocke nicht mit Ihren Händen, wenn sich die Kamera dreht.

Ausbau der Kamera

[1] Die Abdeckblende (Zubehör) von unten gesehen gegen den Uhrzeigersinn drehen, bis die Markierung "OPEN" mit der Abdeckblende am Überstand der Kamera-Montagehalterung (Zubehör) übereinstimmt, um die Abdeckung zu befestigen.

WICHTIG:

- Die Abdeckblende beim Abnehmen mit beiden Händen halten.

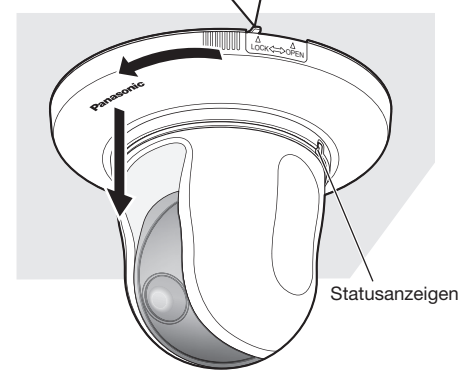
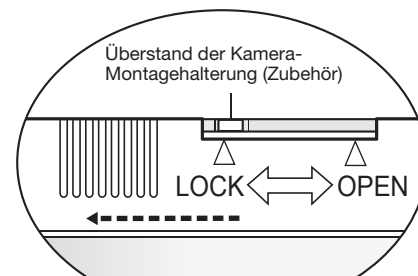

[2] Den Stecker des 12 V-Netzkabelstecker (Zubehör) oder das Ethernetkabel von der Kamera (Bei Verwendung von PoE) trennen und dann die Kamera ausschalten.

WICHTIG:

- Vor dem Ausschalten der Kamera die SD ON/OFF-Taste (für ca. 2 Sekunden) in der SD-Speicherkartenabdeckung gedrückt halten und sicherstellen, dass die SD MOUNT-Anzeige erloschen ist. Ausschalten der Kamera bei leuchtender oder blinkender SD MOUNT-Anzeige kann zu einer Beschädigung der aufgezeichneten Daten führen.

[3] Die Befestigungsschraube (M3, Zubehör) entfernen, mit der die Kamera an der Kamera-Montagehalterung befestigt ist.

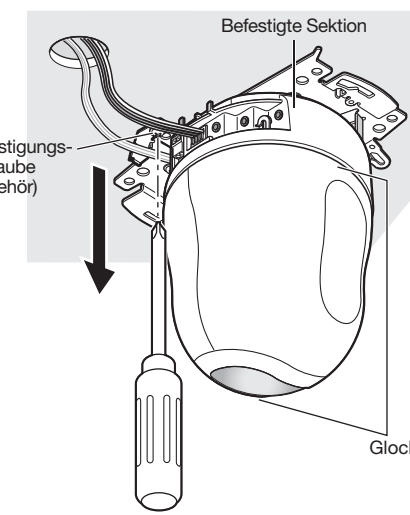

[4] Die befestigte Sektion durch Drehen von ca. 20 ° gegen den Uhrzeigersinn von der Kamera-Montagehalterung trennen.

WICHTIG:

- Beim Abnehmen der Kamera von der Kamera-Montagehalterung die Kamera an der befestigten Sektion greifen. Abnehmen der Kamera, während sie am Glockenteil gegriffen wird, kann zu Funktionsstörungen führen.

Anmerkung:

- Achten Sie darauf, die Kamera nicht gegen umliegende Objekte (insbesondere die Glocke) stößt, wenn die Kamera demontiert wird.

[5] Die restlichen angeschlossenen Kabel von der Kamera trennen.

[6] Den Fangdraht von der Kamera trennen und die Kamera von der Kamera-Montagehalterung abnehmen.

[7] Wenn der Bildschirm für die Registrierung des Administrators angezeigt wird, "Benutzername", "Passwort" und "Passwort erneut eingeben" eingeben, indem die auf dem Bildschirm angezeigten Anweisungen befolgt werden, und dann auf die Schaltfläche [Einst.] klicken.

Zur Sicherheit Ihren Benutzernamen und das Passwort an einem sicheren Ort unzugänglich aufbewahren.

Wenn die Registrierung abgeschlossen ist, wird die Kamera automatisch neu verbunden und das Authentifizierungsfenster wird angezeigt. Den registrierten Benutzernamen und das Passwort eingeben. Die Standardeinstellung für die Authentifizierung ist "An". Zu Einzelheiten siehe den Abschnitt "Vorwort" in der Bedienungsanleitung.



WICHTIG:

- Wenn die Kamera über das Internet verwendet wird, kann die Einstellung der Benutzerauthentifizierung auf "Aus" zu unbefugtem Zugriff durch Dritte führen. Die Einstellung der Benutzerauthentifizierung bitte stets auf "An" belassen.

[5] Wenn die Livebilder von der Kamera angezeigt werden, ist die Netzwerkverbindung abgeschlossen.

Anmerkung:

- Weiterführende Informationen zum folgenden Inhalt finden Sie in der Bedienungsanleitung.
- Bitte (Uhrzeit/Datum) auf dem Bildschirm [Allgemeines] von "Setup" einstellen, bevor Sie die Kamera verwenden.
- Die Anzeige von H.265- (oder H.264-) oder MJPEG-Bildern, das Empfangen/Senden von Ton, Anzeigeprotokolle und die Verwendung der Vollbildanzeige ist nicht möglich, wenn die Viewer-Software "Network Camera View 4S" nicht auf dem PC installiert ist. Klicken Sie die [Viewer-Software]-Taste auf dem Live-Bildschirm, um die Software nach Bedarf zu installieren.
- In Abhängigkeit von Ihrer PC-Umgebung kann es eine Weile dauern, bis die Bilder angezeigt werden.
- Zum Zeitpunkt des Kaufs ist der [Audio-Modus] auf "Aus" gestellt. Bei Bedarf die Einstellung auf dem [Audio]-Reiter auf der Seite "Bild/Audio" von "Setup" ändern.
- Um die Sicherheit der "IP Setting Software" zu erhöhen, können die "Network Settings" nur innerhalb einer Zeitspanne von ca. 20 Minuten nach dem Einschalten der zu konfigurierenden Kamera geändert werden. (Wenn die effektive Periode im "IP-Kurz-Setup" auf "nur 20Min." eingestellt ist.) Die Einstellungen können jedoch auch nach 20 Minuten bei Kameras im Modus Initial Set geändert werden.

Wenn keine Bilder angezeigt werden, die Kompatibilitätsansicht des Webbrowsers einstellen. Detaillierte Informationen zur Konfiguration finden Sie auf unserer Webseite (<https://security.panasonic.com/support/info/>).

Höhenverkehrte Installation der Kamera an der Montagehalterung oder lose Installation auf einer Arbeitsfläche

- Bei Nutzung der Kamera mit höhenverkehrter Installation an der Montagehalterung, passen Sie sie in die Kamera-Montagehalterung und befestigen Sie sie, um sie gegen Fall zu sichern, oder Positionsverschiebungen vorzubeugen. Die Abdeckblende auf der Kamera anbringen.
- Stellen Sie bei Nutzung der Kamera mit höhenverkehrter Installation an der Montagehalterung auf einer Arbeitsfläche die Kamera auf eine ebene Fläche, die frei von Vibrationen ist. Sicherstellen, dass die Kamera nicht herunterfallen kann.
- Bei Nutzung der Kamera mit höhenverkehrter Installation an der Montagehalterung oder einer Arbeitsfläche, wählen Sie im Setupmenü [Kamera]-Register, "Höhenverkehrt" auf "An(Desktop)". (⇒ Bedienungsanleitung)

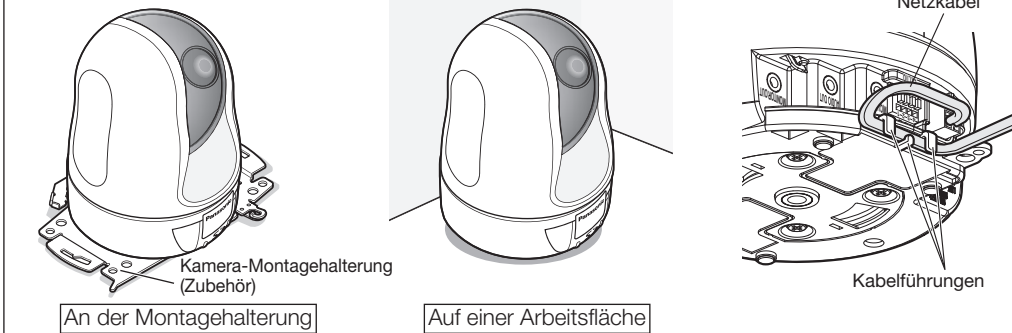

Anmerkung:

- Bei Nutzung der Kamera mit höhenverkehrter Installation an einer Arbeitsfläche mit einer externen Stromversorgung, führen Sie das Netzkabel durch die Kabelführungen (3), um zu verhindern, dass der Netzkabelstecker herauskommt.

Die Statusanzeigen leuchtet bzw. blinkt wie unten beschrieben in Abhängigkeit vom Zustand der Kamera. (Siehe Verfahren [1] Abbildung "Ausbau der Kamera".)

Betriebszustand	Anzeigezustand
Strom eingeschaltet	Vor Anschaltung ans Netzwerk Leuchtet orange → Erloscht → Blinkt orange → Leuchtet orange
	Nach Anschaltung ans Netzwerk Leuchtet orange → Erloscht → Blinkt orange → Blinkt grün → Leuchtet grün
Im Wartezustand oder während des Anschlusses	Kabel nicht angeschlossen Leuchtet orange
	Kabel angeschlossen Leuchtet grün
Während eines Upgrades	Blinkt orange
Initialisierung (Nach Anschaltung ans Netzwerk)	Leuchtet orange → Erloscht → Blinkt orange → Blinkt grün → Leuchtet grün
Portweiterleitungsfehler aufgrund der UPnP-Funktion	Blinkt orange (in Abständen von 2 Sekunden (1 Sekunde an / 1 Sekunde aus))
Störung der Kamera	Blinkt rot
Fehler beim Schreiben der SD-Speicherkarte	Leuchtet rot